



**Super Sizes**

**PVDF  
PRESS**



# Henco Super Sizes

Het HENCO Super Size gamma omvat de Henco meer-lagenbuis en Henco fittingen in diameters 75-90-110, met verloopstukken naar diameters 40-50-63. De verbindingstukken staan garant voor een compleet meerlagenleidings-systeem met tal van variaties voor verdeel- en stijgleidingen. De talrijke combinatiemogelijkheden en de nieuwe revolutionaire verbindingstechniek maken dit systeem uitermate flexibel.

De HENCO Super Size fittingen zijn vervaardigd uit het hoogwaardige kunststof PVDF (Polyvinylidene Fluoride). Doordat het verbindinglichaam uit PVDF bestaat, kennen deze fittingen verschillende unieke eigenschappen:

- ▶ Corrosiebestendig.
- ▶ Uitmuntende mechanische sterkte.
- ▶ Uitermate temperatuur- en drukbestendig.
- ▶ Enorm flexibel.
- ▶ Goedgekeurd voor contact met drinkwater en voedingsproducten.
- ▶ Maximale werkdruk tot 10 bar en een maximale werktemperatuur tot 95°C.

Deze kenmerken maken de HENCO Super Size fittingen geschikt voor verschillende toepassingen zoals drinkwaterinstallaties, verwarmingsinstallaties en installaties in de chemische- en voedingsindustrie.

De HENCO Super Size fittingen zijn net zoals alle HENCO persfittingen ontworpen met een lekdetectie.

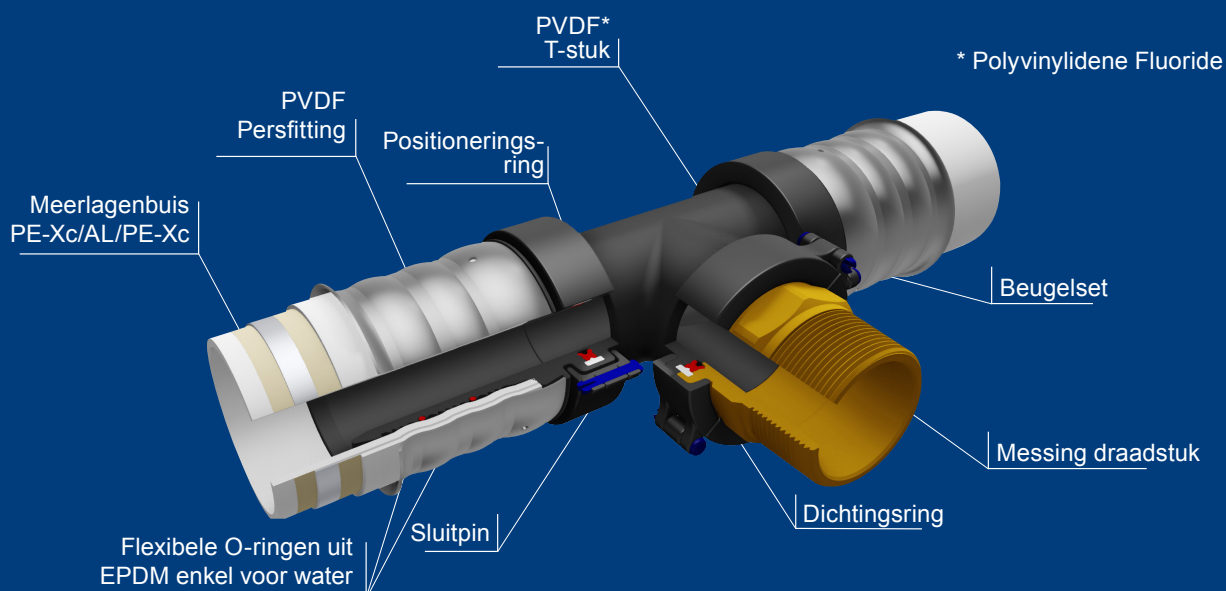

## Assortiment



## Gebruiksgemak - persverbinding maken

Met de HENCO toolset voor Super Sizes kan een persverbinding gemaakt worden in drie eenvoudige stappen. Een aangepaste tafel met buizensnijder, persbek en hydraulische pomp zorgt voor een probleemloze persverbinding.

### 1 AFSNIJDEN



De buis 90° haaks afsnijden met de buizensnijder. De buizensnijder is voorzien van een klem zodat de buis steeds op de correcte plaats blijft.

### 2 KALIBREREN

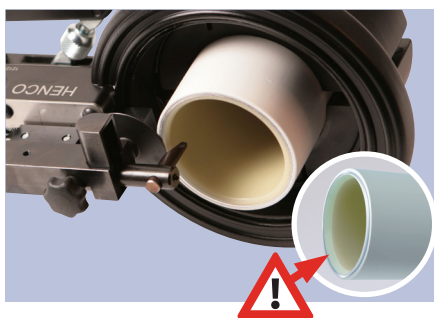

De buis afschuiven aan de binnenkant door de afschuipin tegen de buiswand te plaatsen en volledig rond de buis te draaien.

### 3 PERSEN

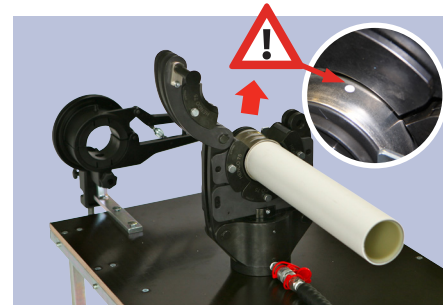

De fitting in de persbek plaatsen met behulp van de speciale begeleidingsrand. Vervolgens de buis in de fitting brengen tot aan de aanslag zodat de controlevensters de kleur van de buis aannemen. Daarna de buis persen door de hydraulische pomp te activeren.



## Gebruiksgemak - eenvoudige montage

Dankzij een revolutionaire verbindingstechniek kan de Henco meerlagenbuis snel en eenvoudig gemonteerd worden met de Henco Super Size fittingen. Het geperste stuk buis wordt verbonden met de fitting met behulp van een beugelset bestaande uit een beugel, een dichtingsring en een positioneringsring. De montage kan eenvoudig in kleine en nauwe situaties gebeuren vermits de persing vooraf op werkbank wordt uitgevoerd.

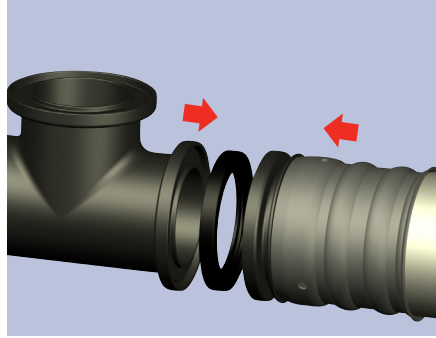
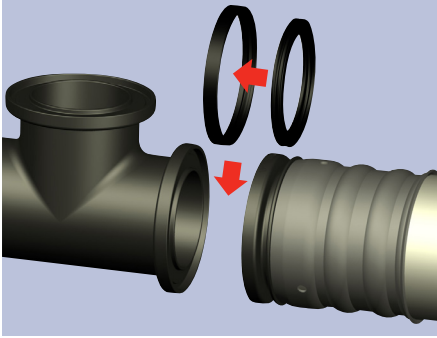

Plaats de dichtingsring in de positioneringsring alvorens beiden tussen het geperste stuk buis en de fitting aan te brengen. Breng daarna beide delen naar elkaar toe zodat ze in elkaar passen.

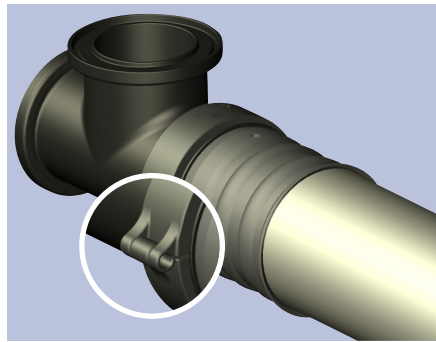
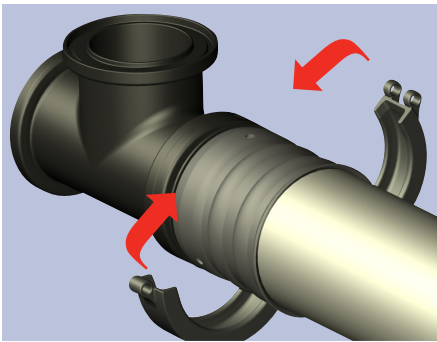

Plaats de beugel rond de schouders van beide fittingen en sluit de beugel.

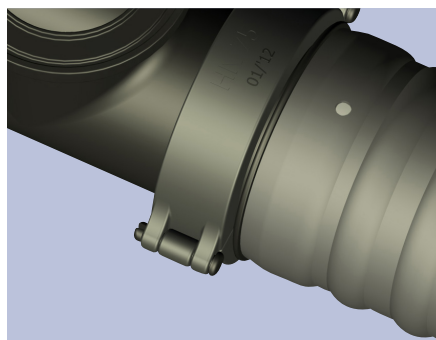
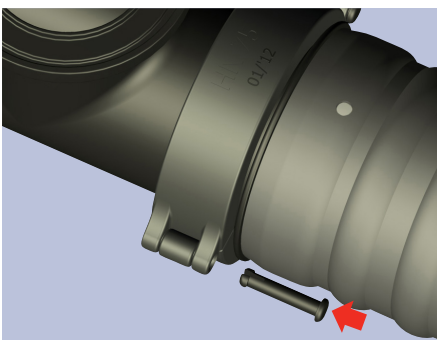

Breng de sluitpin in om de verbinding compleet te maken.

**Henco - all over the world**



**Italië**



**Noorwegen**



**Nederland**



## Stappenplan HN-TOOLSET



1. Opstellen tafel  
1.1 Poten openplooiën



1.2 Pin achteruit trekken en het tussenschot naar u toe trekken waardoor het geheel in elkaar klikt



1.3 Onderstel vormt een hoek van 90° (onder spanning)



2 Persketting op tafel plaatsen en met de 2 vleugelbouten bevestigen onderaan.

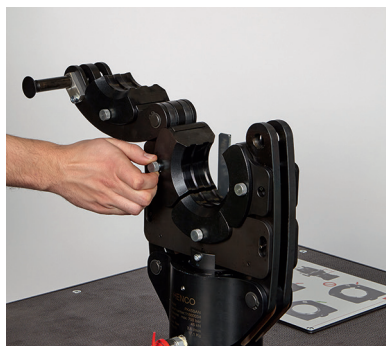

3 Inlegschalen in persketting bevestigen (diameter 75 of 90) met de bijhorende schouderbouten.



4 Pomp in de bijhorende bevestiging aan de zijkant van de tafel hangen.



5.1 Mannelijke kant van de hydraulische darm aansluiten aan de achterzijde van de pomp.



5.2 Vrouwelijke kant van de hydraulische darm aansluiten aan de persketting.



6 Afstandsbediening aansluiten aan achterzijde van de pomp. Push and turn

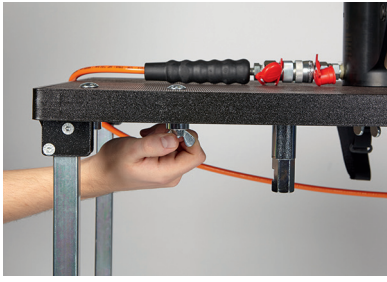

7.1 Vleugelmoeren van de cutterhouder losdraaien en cutterhouder afnemen

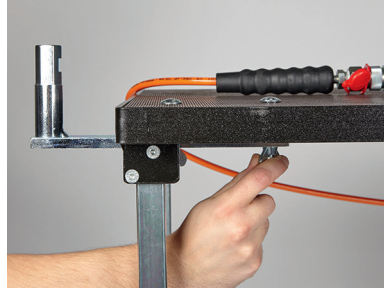

7.2 Cutterhouder in de juiste positie monteren en vleugelmoeren terug vastdraaien

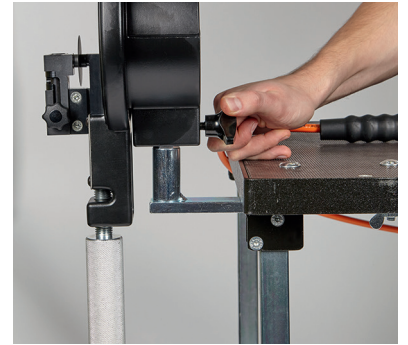

8 Cutter op de cutterhouder plaatsen en vastdraaien met de bout.



9 Inlegschaal (diameter 75 of 90) in de cutter plaatsen.

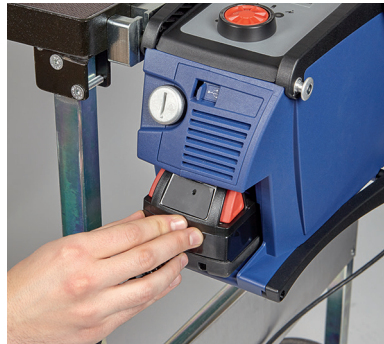

10 Batterijadapter in de pomp plaatsen.



**KLAAR VOOR GEBRUIK**

## Inhoud HN-TOOLSET

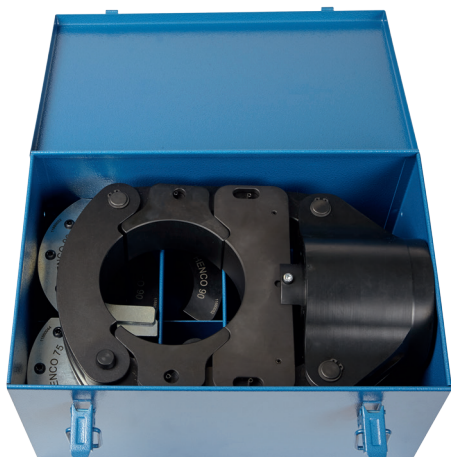

### Inhoud kleine koffer

Persketting + persschalen (75 en 90) + schouderbouten + vleugelbouten



### Inhoud grote koffer

Draagtas + cutter + inlegschalen (75 en 90)



### Inhoud draagtas

Documentatie + pomp met afsluitdop + batterij adapter + draagriem + afstandbediening + hydraulische darm + USB-kabel



### Inhoud werktafel

Tafel + cutterhouder + vleugelmoeren + houtbouten



**WE CARE TO CONNECT**

