

Bedieningshandleiding
Instruction manual
Manuel d'instructions
Bedienungsanleitung
Инструкция по эксплуатации

M-BMINI3

Accu perstang
Battery powered hydraulic pressing tool
Outil de compression hydraulique à batterie
Akku-hydraulisches Presswerkzeug
Гидравлический пресс снабженный сменяемым аккумулятором



Lees de gebruiksaanwijzing zorgvuldig voordat u het product in gebruik neemt. Als er onduidelijkheden zijn, neemt u onmiddellijk contact op met het dichtstbijzijnde klantenservicecentrum. (Zie de laatste pagina voor meer informatie)

Please read this instruction manual carefully before initial operation. Should you require further information or should there be questions or issues needing clarification, please contact your nearest service center. (Information is on the last cover page)

Veuillez lire attentivement ce manuel d'instructions avant d'utiliser notre produit. En cas de doute ou de problème, contactez notre service après-vente. (Informations en quatrième de couverture)

Lesen Sie sich die Bedienungsanleitung vor Inbetriebnahme des Produktes sorgfältig durch. Sollten Unklarheiten vorhanden sein, wenden Sie sich bitte unverzüglich an unsere nächste Kundendienststelle (Informationen siehe letzte Umschlagseite).

Прежде, чем начать работу с нашим электропрессом, следует внимательно прочитать инструкцию. В случае любых вопросов или сомнений следует обратиться в авторизованный сервисный центр (Контактные данные указаны на последней странице обложки).

Inhoudsopgave

| | | |
|-----|--|----|
| 1. | Technische gegevens | 4 |
| 2. | Onderdelen basisapparaat | 5 |
| 3. | Meegeleverde toebehoren basisapparaat | 6 |
| 4. | Instructie- en symboolbeschrijving | 6 |
| 5. | Algemene instructies | 7 |
| 6. | Toepassingsgebieden en verkeerd gebruik | 7 |
| 7. | Veiligheidsinstructies voor het gebruik van het apparaat | 7 |
| 8. | Bewaren en transport | 9 |
| 9. | Inbedrijfname van het apparaat | 9 |
| 10. | Instructies voor gebruik van de accu en het oplaadapparaat | 10 |
| 11. | Toepassingsgebieden | 11 |
| 12. | Plaatsen van de persbek | 11 |
| 13. | Werkcyclus persen | 12 |
| 14. | Onderhoudsinstructies | 13 |
| 15. | Technische eigenschappen en functies | 13 |
| 16. | Installatiehandleiding software | 14 |
| 17. | Gedrag bij storingen | 14 |
| 18. | Buiten gebruik stellen/afvoeren | 16 |
| 19. | Garantie | 17 |
| 20. | Garantie | 18 |

De inhoud van dit document mag zonder schriftelijke toestemming vooraf van de fabrikant, in geen enkele vorm, geheel of gedeeltelijk, worden verveelvoudigd, doorgegeven of verspreid.

1. Technische gegevens

| | |
|---------------------------|---|
| Schuifkracht: | 19 kN |
| Max. slag: | 30 mm |
| Accuspanning: | 18 V DC |
| Aandrijfmotor: | Gelijkstroom permanente-magneetmotor |
| Accucapaciteit: | 1,5 Ah (optie 3,0 Ah) |
| Perstijd: | ca. 3-4 sec. |
| Accutype: | Li-Ion (zonder memory-effect) |
| Oplaadtijd accu: | ca. 30 min. bij 18 V / 1,5 Ah |
| Geluidsniveau: | 75 dB (A) op 1 m afstand |
| Versnellingen: | < 2,5 m/s ² (gewogen effectieve waarde van de versnelling) |
| Hydraulische olie: | Type "Shell-Naturelle HF-E 15" |
| Bedrijfstemperatuur: | -10 °C tot +40 °C |
| Afmetingen basisapparaat: | ca. 371 x 100 x 74 mm (zonder accu) |
| Gewicht basisapparaat: | ca. 1,8 kg (zonder accu) |



Opgelet: dankzij de mechanische retour is het voor de gebruiker in noodgevallen mogelijk, het gereedschap terug in de uitgangspositie te brengen. Hiermee kan de perskop drukloos worden geschakeld.

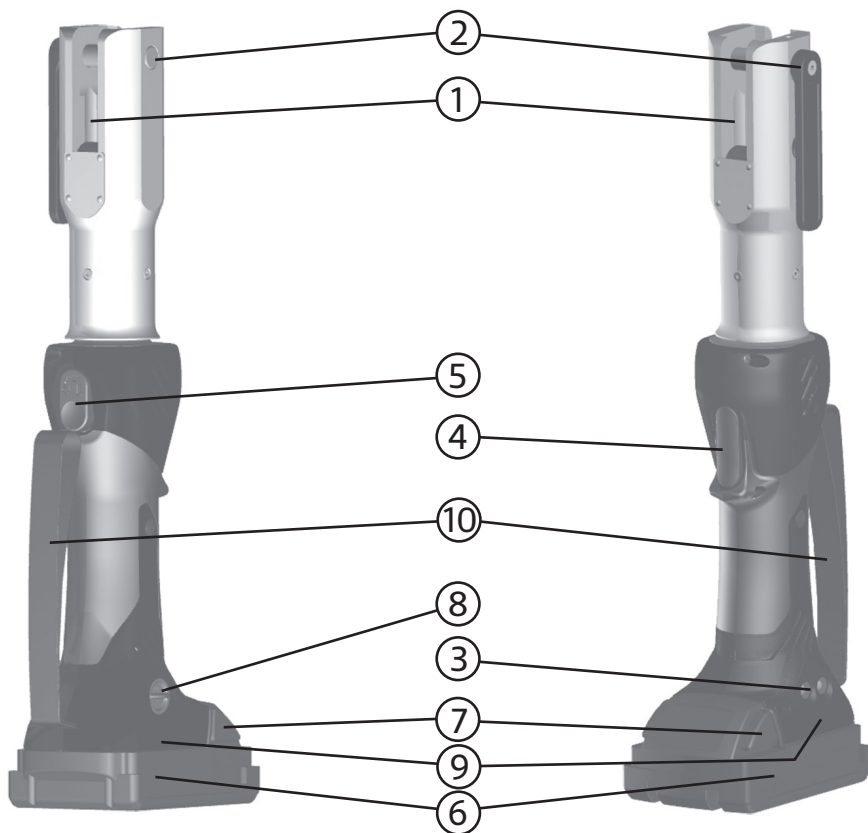

2. Onderdelen basisapparaat

| Pos.nr. | Benaming | Pos.nr. | Benaming |
|---------|--------------------|---------|--|
| [1] | Gereedschapshouder | [6] | Accu |
| [2] | Opnamepen | [7] | Accu-ontgrendeling |
| [3] | Functie-leds | [8] | USB-poort |
| [4] | Start/stop | [9] | Modelidentificatie en technische specificaties |
| [5] | Terugsteltoets | [10] | Lus |

3. Meegeleverde toebehoren basisapparaat

Pos.nr. Benaming

[1] Accu

[2] Acculader

[3] USB 2.0-aansluitkabel met A-stekker en 5-polige mini B-stekker

[4] CD-ROM

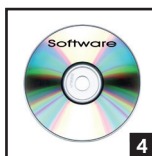

4. Instructie- en symboolbeschrijving

 **Gevaar:** markeert een instructie, waarbij, indien deze niet wordt aangehouden, ernstig of dodelijk lichamelijk letsel van personen kan ontstaan.

 **Paragrafen:** informatie over productveiligheid.

 **Opgelet/belangrijk:** markeert een instructie, waarbij, indien deze niet wordt opgevolgd, schade aan het apparaat of andere materiële schade kan ontstaan.

 **Bediening en onderhoud:** tips en onderhoudsinstructies voor het waardebewoud van uw apparaat.

 **Informatie:** nuttige informatie voor het correct gebruik van dit product.



Lees voor het gebruik de gebruiksaanwijzing



Draag een veiligheidsbril



Opgelet!
Gevaar voor beknelling

5. Algemene instructies



Gevaar: voor persoonlijk letsel en materiële schade, die ontstaat door het niet naleven van deze gebruiksaanwijzing, wordt geen aansprakelijkheid geaccepteerd.

Gebruik dit apparaat uitsluitend voor het doel waarvoor het is bedoeld. Dit product mag alleen door een geïnstrueerd persoon worden bediend, waarbij deze gebruiksaanwijzing tijdens de gehele levensduur van het apparaat beschikbaar moet zijn.

De exploitant moet:

- De gebruiksaanwijzing voor de operator toegankelijk maken
- Zich ervan verzekeren, dat de operator deze heeft gelezen en begrepen



In deze gebruiksaanwijzing is de Duitse uitgave juridisch maatgevend.

6. Toepassingsgebieden en verkeerd gebruik

Het elektro-hydraulische persgereedschap wordt uitsluitend gebruikt voor het maken van een permanente verbinding van buizen en persfittingen van alle gangbare materialen zoals bijvoorbeeld PE-X-, Meerlagenbuis- en metaalen systemen. Het gereedschap is uitsluitend geschikt voor handbediening en moet na circa 40-50 opeenvolgende perscycli gedurende circa 10 minuten afkoelen. De betreffende toepassingsgebieden vindt u in de tabel op pagina 11. Het hydraulische accugereedschap mag uitsluitend worden gebruikt in ruimten met een verlichting van minimaal 400 Lux of bij daglicht.

7. Veiligheidsinstructies voor het gebruik van het apparaat



Opgelet: wanneer de veiligheidsinstructies niet worden aangehouden bestaat gevaar voor het leven en de gezondheid van personen of er kan materiële schade ontstaan aan de machine of aan de omgeving!





Opgelet: houd nooit vingers of andere lichaamsdelen in het werkgebied van de persbekken!





Opgelet: houd andere, met name vreemde personen, tijdens het werken met het hydraulische accugereedschap op afstand van uw werkgebied!

-
-  **Opgelet:** draag geschikte werkkleding, veiligheidshandschoenen en veiligheidsschoenen!
 -  **Opgelet:** controleer het accugereedschap op eventuele schade. Neem alleen een storingsvrij werkende machine in gebruik!
 -  **Opgelet:** indien tijdens het werken gevaar voor mens of machine ontstaat, stopt u het persgereedschap onmiddellijk door de terugsteltoets in te drukken.
 -  **Opgelet:** het accugereedschap is niet geschikt voor continu gebruik.
 -  **Opgelet:** voor het starten van het gereedschap moet de gevarezone worden bepaald. Het starten mag pas plaatsvinden, wanneer daaruit geen gevaar kan ontstaan en er zich geen personen bevinden in de gevarezone van het persgereedschap.
 -  **Opgelet:** grijpen in de gevarezone van het persgereedschap is uitsluitend bij volledig geopend gereedschap en verwijderde accu toegestaan.
 -  **Opgelet:** de accu mag pas worden verwijderd, wanneer het hydraulische accugereedschap veilig is stopgezet.
 -  **Opgelet:** bij werkzaamheden op hoogte moet het gereedschap voldoende worden gezekeerd tegen vallen.
 -  **Opgelet:** voor gebruik van het apparaat moet de kwaliteit van het accuhydraulische persgereedschap visueel worden gecontroleerd. In geval van beschadiging mag het apparaat niet worden gebruikt.
 -  **Opgelet:** de achterwaartse beweging in een noodsituatie wordt uitsluitend door het bedienen van de mechanische terugsteltoets gestart.
 -  **Opgelet:** apparaat niet openen! Bij beschadigde verzegeling komt elke vorm van garantie te vervallen. Het apparaat mag niet zonder beschermingsafdekking worden gebruikt.
 -  **Opgelet:** bij het branden van de service-controlelamp moet het apparaat aan het service center worden verzonden. De klant mag geen onderhoudswerkzaamheden aan het apparaat uitvoeren, omdat dit gevaar veroorzaakt en de garantie doet vervallen.

 **Opgelet:** het typische A-gewogen geluidsdrukkniveau kan tijdens bedrijf meer worden dan 70 dB(A). - Gehoorbescherming dragen!

 **Opgelet:** het apparaat mag alleen met originele accublokken worden gebruikt.

 **Opgelet:** het apparaat mag niet in explosiegevaarlijke atmosferen worden gebruikt.

 **Opgelet:** het apparaat heeft alleen bij verwijderde accu een volledige scheiding van de voeding.

 **Opgelet:** indien het persgereedschap olie verliest, moet deze aan de servicedienst worden verzonden.

 **Opgelet:** het persgereedschap mag niet bij regen of onder water worden gebruikt.

 **Opgelet:** hydraulische olie is een gevaar voor het grondwater. Op ongecontroleerd aftappen of verkeerde afvoer staat wettelijke straf (zie milieuwetgeving).

 **Opgelet:** de gebruikte componenten moeten aantoonbaar bestand zijn tegen de optredende temperaturen.

8. Bewaren en transport

Om uw accuhydraulische persgereedschap tegen beschadiging te beschermen, moet deze na elk gebruik worden schoongemaakt en van de betreffende beschermdoppen worden voorzien. Berg het gereedschap uitsluitend op in de meegeleverde metalen koffer en zorg ervoor, dat deze goed is afgesloten.

9. Inbedrijfname van het apparaat

Schuif de accu zoals afgebeeld in uw persgereedschap, tot de borgknoppen zijn vergrendeld.

Uit veiligheidsoverwegingen mag de accu pas dan in het apparaat worden geplaatst, wanneer de betreffende persbek is geïnstalleerd.

Het persgereedschap mag nooit zonder persbek worden bediend.





10. Instructies voor gebruik van de accu en het oplaadapparaat

Het oplaadapparaat is voor 230 V AC 50-60 Hz gedimensioneerd. De nieuwe accu's worden deels geladen uitgeleverd en moeten voor het eerste gebruik worden opgeladen. Voor het opladen van de accu wordt de stekker van het oplaadapparaat in het stopcontact gestoken en de accu in het oplaadapparaat geplaatst. De oplaadtijd is circa 30 minuten bij een accu met 1,5 Ah. De oplaadtoestand van de accu wordt via de lichtdiode op het oplaadapparaat weergegeven.

 **Opgelet:** houd de accu in ongebruikte toestand op afstand van paperclips, munten, sleutels, spijkers, bouten en andere kleine metalen objecten, die een overbrugging van de contacten kunnen veroorzaken. Een kortsluiting tussen de accucontacten kan verbranding of vuur tot gevolg hebben.

 **Opgelet:** laad de accu niet op in de nabijheid van licht ontvlambare stoffen of gassen. Trek de stekker van het oplaadapparaat na het laden uit het stopcontact. Haal het oplaadapparaat niet uit elkaar.

 **Opgelet:** bij langere opslag van de accu moet regelmatig de oplaadtoestand worden gecontroleerd. De optimale oplaadtoestand ligt tussen 50% en 80%. De accu's moeten in elk geval elke 12 maanden worden opgeladen, om diepontlading te voorkomen waardoor de accu's beschadigd kunnen raken.

 **Opgelet:** een leeg gewerkte accu moet men nooit langer dan een maand ongeladen opslaan, om de diepontlading te vermijden, waardoor de accu beschadigd kan raken.

 **Opgelet:** laad de accu alleen op in oplaadapparaten, welke door de fabrikant worden geadviseerd. Bij een oplaadapparaat, dat voor een bepaald type accu geschikt is, bestaat brandgevaar, wanneer het met andere accu's wordt gebruikt.

 **Opgelet:** gebruik in de gereedschappen alleen de daarvoor bedoelde accu's. Gebruik van andere accu's kan lichamelijk letsel en brandgevaar tot gevolg hebben.

 **Opgelet:** bij verkeerd gebruik kan vloeistof uit de accu ontsnappen, waarmee u niet in contact moet komen. Ontsnappende accuvloeistof kan huidirritatie en brandwonden veroorzaken. Bij toevallig contact met water afspoelen. Wanneer de vloeistof in de ogen komt, direct contact met een



arts opnemen.

De oplaadtoestand kan door het indrukken van de toets op de accu worden opgeroepen. De accu kan daarbij in het persgereedschap blijven zitten, deze moet echter minimaal 1 minuut daarvoor worden uitgeschakeld (anders is de indicatie onnauwkeurig). Het aantal brandende leds staat voor de oplaadtoestand. Een knipperende led signaleert een maximale vermogensreserve van 10%. Deze indicatie moet alleen voor het bepalen van de vermogensreserve worden gebruikt.

11. Toepassingsgebieden

| | |
|------------------------|-------------|
| Roestvast staal, staal | Max. DN 35* |
| Koper, koperlegeringen | Max. DN 35* |
| Meerlagenbuis | Max. DN 32* |
| PEX-buis | Max. DN 40* |

*specificaties systeemafhankelijk

Voor meer informatie neemt u contact op met uw systeemleverancier

12. Plaatsen van de persbek

1

Hendel openen door 180° te draaien en tot aan de aanslag uit te trekken

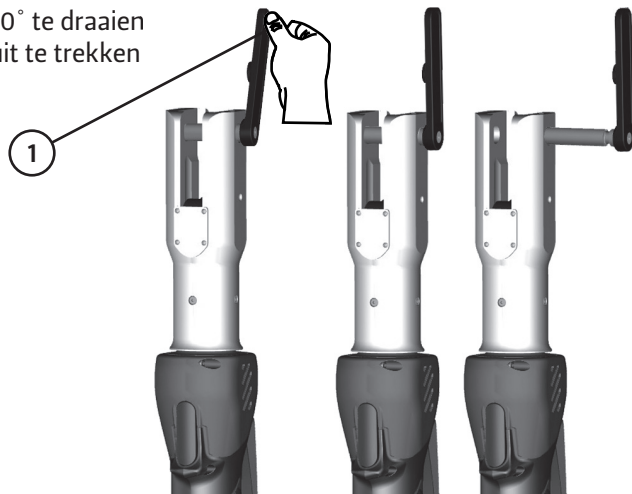

2

Persbek [2] centraal in de houder [3] steken, hendel [1] geheel inschuiven en sluiten door opnieuw 180° te draaien.

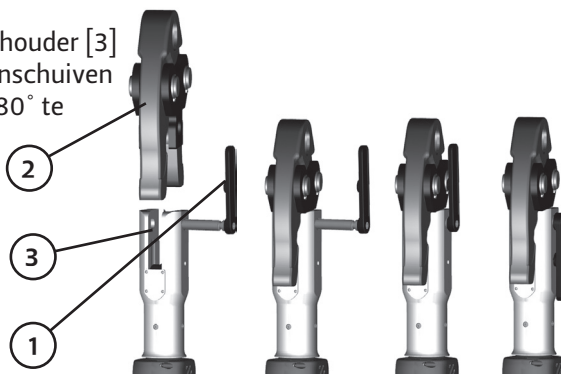

13. Werkcyclus persen

De persprocedure wordt na het bedienen van de start/stop-schakelaar [4] op de handgreep automatisch uitgevoerd. De gemaakte verbinding is permanent en langskrachtgesloten.

Wanneer de persprocedure moet worden onderbroken, kan dit door

- loslaten van de start/stop-schakelaar [4] in de **beginfase**
- **te allen tijde** indrukken van de terugsteltoets [5]

Na onderbreking van een persprocedure kan de verbinding opnieuw worden geperst, wanneer vorm en positie van de persfittingverbindingdelen, in het bijzonder in de radiale richting, niet zijn veranderd.

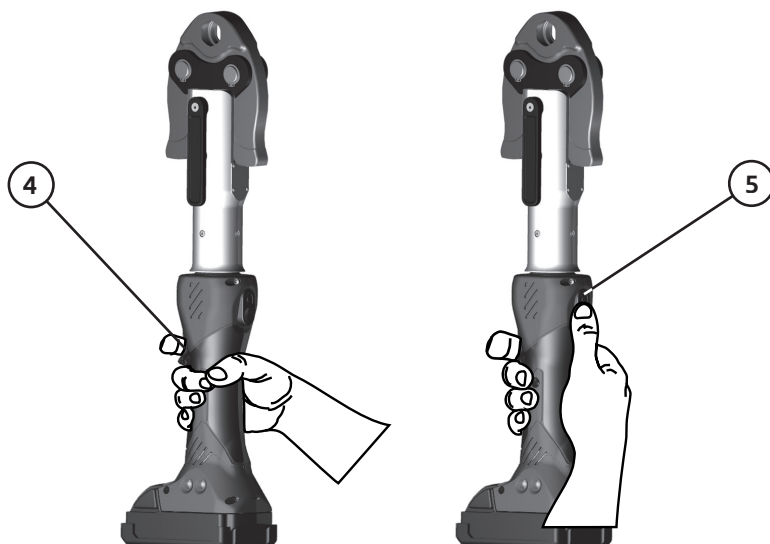

14. Onderhoudsinstructies

Het persgereedschap moet na het gebruik worden gereinigd en droog worden opgeslagen. Zowel de accu als het oplaadapparaat moeten worden beschermd tegen vocht en vreemde voorwerpen. Na afloop van de voorin-gestelde werkcycli moet uw persgereedschap naar de service-dienst om een foutloze werking te garanderen en de levens-duur te verlengen. De klant mag het onderhoud niet uitvoeren.



15. Technische eigenschappen en functies

- Het pomplichaam en alle functiedelen zijn van hoogwaardige materialen gefabriceerd en uitgebreid getest.
- De behuizing is volledig van glasvezelversterkt, isolerend en slagvast polyamide gefabriceerd.
- Het apparaat heeft een lichte, compacte en robuuste constructie.
- Het werktemperatuurgebied ligt tussen $-10\text{ }^{\circ}\text{C}$ en $+40\text{ }^{\circ}\text{C}$.
- De perskracht van het gereedschap is 19 kN.
- Het systeemveiligheidsventiel is op circa 25 kN ingesteld.
- Het apparaat beschikt over een hoog retourvolume voor snelle werkcycli.
- De mogelijkheid bestaat, de werkprocedure op een PC met de meegeleverde software weer te geven (werkdruk en werktijd).
- Het apparaat wordt met een microcontroller bestuurd.
- De drukkewaking volgt via een elektronische druksensor.
- De acculading wordt continu bewaakt.
- Het servicemanagement wordt elektronisch beheerd.
- De traceerbaarheid van de werkcycli wordt door de automatische registratie en opslag in een intern geheugen gewaarborgd.
- Via een mini-USB-poort kunnen de opgeslagen gegevens worden uitgelezen en kunnen software-updates worden uitgevoerd.
- Extra led-indicatie voor snelle informatie over de status van de machine.
- Het eerste onderhoud moet na 20.000 cycli worden uitgevoerd maar wij adviseren een jaarlijkse controle om het goed functioneren van het toestel te garanderen.

16. Installatiehandleiding software

16.1 Systeemvoorwaarde

De PC, waarop de software is geïnstalleerd, moet aan de volgende voorwaarden voldoen:

Besturingssysteem: Windows XP, Windows Vista, Windows 7

CPU: Pentium 4; minimaal 1,7 GHz

Werkgeheugen: 512 MB of meer (1 GB of meer geadviseerd)

Harde schijf: 200 MB (1 GB geadviseerd)

Beeldschermresolutie: 1024 x 768 of hoger, 65.535 of meer kleuren

Overige: CD-ROM-station, USB 2.0

16.2 Plug & Play

Na een succesvolle installatie van de meegeleverde software wordt de accuhydrauliek automatisch door uw computer herkend en kunt u uw programma's resp. gegevens actualiseren.

Een uitgebreide handleiding voor de installatie vindt u op de meegeleverde CD-ROM.

17. Gedrag bij storingen





Bij een storing wordt het gereedschap uitgeschakeld en blijft geblokkeerd. De service-led brandt rood of oranje. Er kan pas weer verder worden gewerkt, wanneer de accu wordt vervangen of kortstondig wordt uitgenomen en weer wordt geplaatst.

Wanneer na de "Reset" van het gereedschap de storing nog aanwezig is, neem dan contact op met uw service center.





17.1 Foutcodes service

| Storing | | Oorzaak oplossing |
|---|-----------------------|---|
| Na het persen | | |
|  | Groen brandend | Arbeidswaarde OK |
|  | Groen/rood knipperend | Arbeidswaarde OK en service-interval overschreden / service nodig |
|  | Rood knipperend | Arbeidswaarde grens bereikt / contact opnemen met service-center |
|  | Rood brandend | Arbeidswaarde fout of hardware-fout / service noodzakelijk |
|  | Oranje brandend | Temperatuurfout / gereedschap opwarmen of afkoelen |
| Na plaatsen van de accu | | |
|  | Groen brandend | Geen storing |
|  | Oranje brandend | Temperatuurfout / gereedschap opwarmen of afkoelen |

17.2 Foutcodes accu

| Storing | | Oorzaak oplossing |
|---|-----------------|---|
| Na het persen | | |
| | Geen | Geen storing |
|  | Rood knipperend | Accu laden/vervangen (ca. 10% capaciteit) |
|  | Rood brandend | Accu leeg |
| Na plaatsen van de accu | | |
|  | Groen brandend | Geen storing |
|  | Rood brandend | Accu laden/vervangen |

17.3 Foutcodes oplaadapparaat

| Storing | | Oorzaak oplossing |
|---|-----------------------|-------------------------|
|  | Rood brandend | Oplaadproces begint |
|  | Rood knipperend | Accu te heet of te koud |
|  | Groen brandend | Accu geladen |
|  | Groen/rood knipperend | Accu defect |

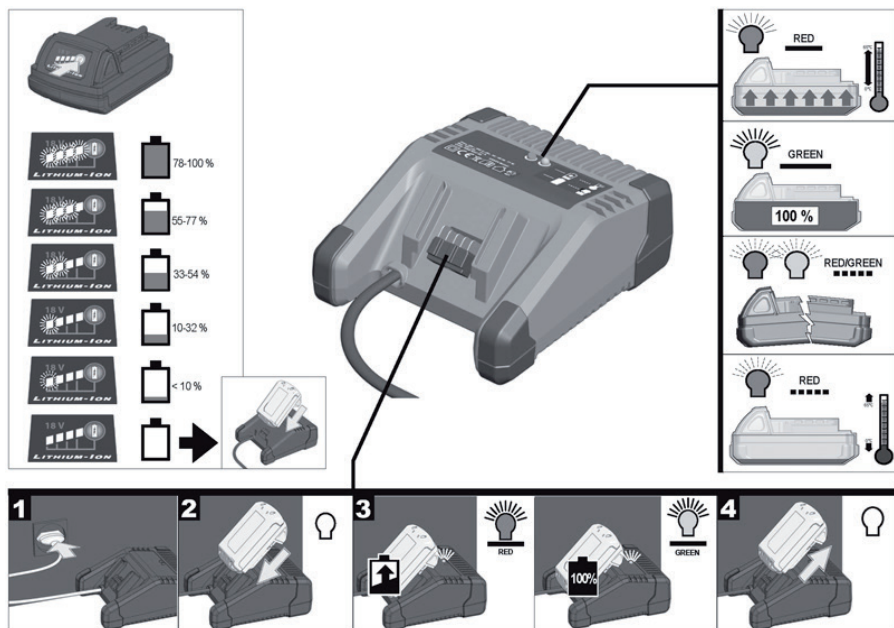

18. Buiten gebruik stellen/afvoeren

De afzonderlijke componenten van het aggregaat moeten gescheiden worden afgevoerd. Daarbij moet eerst de olie worden afgetapt en via speciale inzamel-punten worden afgevoerd.

Daarna moet de accu rekening houdend met de batterijverordening worden afgevoerd. Bij het afvoeren van de overige onderdelen van het aggregaat moet u de milieuwetgeving van de Europese Unie aanhouden en de in uw land geldende voorschriften. Wij adviseren vanwege mogelijke milieuvervuiling, het afvoeren door een gespecialiseerd bedrijf te laten uitvoeren.

Indien nodig kunt u contact opnemen met onze technische serviceafdeling.

EU-richtlijn 2002/96/CE (WEEE) en 2006/66/EC

Dit product voldoet aan de EU-richtlijnen 2002/96/EC en 2006/66/EC. De doorgestreepte afvalton (afb. A), welke op dit apparaat is afgebeeld, betekent, dat dit product aan het einde van de bedrijfstijd gescheiden van het huishou-delijk afval moet worden afgevoerd. Het moet worden afgegeven op een inza-melpunt voor elektrische en elektronische oude apparaten of, bij de aanschaf van een nieuw apparaat, aan de verkoper worden teruggegeven. De gebruiker is in elk geval verantwoordelijk voor de correcte afvoer van het apparaat na afloop van de bedrijfstijd. Alleen bij afgifte van het apparaat aan een passend inzamel-punt is het mogelijk het apparaat zodanig te verwerken, te recyclen

en milieuvriendelijk af te voeren, dat enerzijds grondstoffen en materialen kunnen worden hergebruikt en anderzijds negatieve gevolgen voor het milieu en de gezondheid worden uitgesloten. Meer informatie kunt u krijgen bij uw lokale autoriteiten of bij het verkooppunt van dit apparaat. Wanneer zich onder de bak een chemisch symbool bevindt (Hg, Cd, Pb, zie afbeelding B) betekent dit, dat de accu's een concentratie van dit zware metaal bevatten, welke de volgende grenswaarden overschrijdt: Hg: kwik (0,0005%), Cd: cadmium (0,002%), Pb: lood (0,004%)

EU-richtlijn 2002/96/CE (WEEE) Dit product voldoet aan de EU-richtlijn 2002/96/EC betreffende het beperken van het gebruik van bepaalde gevaarlijke stoffen in elektrische en elektronische apparatuur

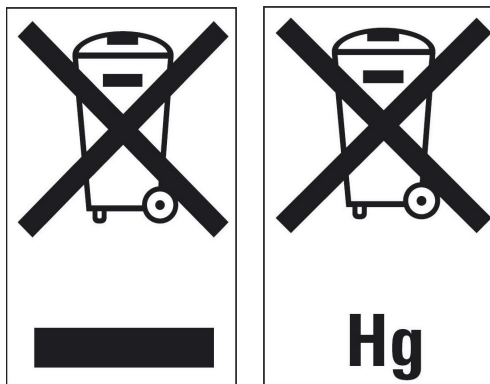

19. Garantie

Elk gebrek aan het product, dat bij de levering wordt geconstateerd, moet ten laatste en binnen 8 dagen na overdracht schriftelijk aan de fabrikant worden gemeld, waarbij het transportdocument en een concrete beschrijving van het soort gebrek moet worden bijgesloten. In geval van verborgen gebreken moet de reclamatie binnen 8 dagen na het ontdekken daarvan plaatsvinden en voor afloop van een jaar na ontvangst van het product. Voor niet binnen de genoemde termijnen gemelde gebreken is de fabrikant niet aansprakelijk. De garantie dekt geen schade, die ontstaat uit verkeerde behandeling, slecht onderhoud, niet gebruiken van originele onderdelen en het openen van het apparaat door niet-geautoriseerd personeel. Bij reparaties wordt de garantie slechts tot de vervangen onderdelen beperkt en omvat geen verlenging van de garantieperiode van het totale product.

20. Garantie

De fabrikant verleent een garantie van twee jaar of 20.000 cycli bij deskundige bediening vanaf de start van de garantieperiode.

De garantieperiode begint bij de datum van de 25e persing.

De garantieperiode wordt verlengd tot 36 maanden resp. maximaal 30.000 perscycli, na uitgevoerd onderhoud bij 20.000 perscycli door een servicecenter.

Vanaf 30.000 persingen wordt een jaarlijks onderhoud of elke 10.000 persingen geadviseerd, om een optimale werking te waarborgen.

Het apparaat is ook uitgerust met een service-LED, die in geval van service door knippen aangeeft dat onderhoud nodig is.

Het apparaat moet na elk gebruik worden gereinigd en droog worden opgeslagen. Zowel de accu als het oplaadapparaat moeten worden beschermd tegen vocht en vreemde voorwerpen. Controleer zorgvuldig de werking en de optimale conditie van het apparaat en de bewegende delen.

De garantie omvat het oplossen van alle optredende schade of gebreken aan het apparaat, welke als materiaal- en fabricagefouten op het moment van uitlevering zijn terug te voeren.

Het bewijs van service wordt geleverd door opslaan van de servicehistorie in het gereedschap onder het punt “servicelogboek”, welke met de meegeleverde software kan worden uitgelezen.

Niet onder de garantie vallen:

- Schade, welke ontstaat door verkeerd gebruik of gebrekkig onderhoud.
- Schade, die ontstaat door het persen van niet geschikte (niet vrijgegeven) verbindingsmaterialen en -toebehoren.
- Accu, oplaadapparaat, schakelende voeding.
- Slijtende onderdelen vallen niet onder de garantiebepalingen.

Service en garantie-onderdelen zijn kostenloos. De gebruiker is wel verantwoordelijk voor eventuele transportkosten.

Reclamaties kunnen alleen worden erkend, wanneer het apparaat ongeopend (onbeschadigde apparaatverzegeling) aan een geautoriseerd servicecenter (ASC) wordt verzonden.

Bij beschadiging komt de aanspraak op garantie te vervallen.

Index

| | | |
|-----|---|----|
| 1. | Technical data | 20 |
| 2. | Definition of components | 21 |
| 3. | Accessories supplied with the basic unit | 22 |
| 4. | Description of signs and symbols | 22 |
| 5. | General indications | 23 |
| 6. | Application and use not in conformity with the intended purpose | 23 |
| 7. | Precautions in using the equipment | 23 |
| 8. | Storage and transportation | 25 |
| 9. | Start up of the equipment | 25 |
| 10. | Instructions for the use of the power pack and battery charger | 25 |
| 11. | Application ranges | 27 |
| 12. | Insertion of pressing jaws | 27 |
| 13. | Work process pressing | 28 |
| 14. | Maintenance instructions | 28 |
| 15. | Technical and functional features | 29 |
| 16. | Instructions for installation of software | 29 |
| 17. | What to do in case of breakdown | 30 |
| 18. | Extraordinary maintenance/disposal | 32 |
| 19. | Guarantee | 33 |
| 20. | Guarantee/Repair | 33 |

The contents of this document cannot be entirely or partially reproduced in any form without the previous written authorisation of the manufacturer nor can it be totally or partially sold or distributed.

1. Technical data

| | |
|------------------------|---|
| Shearing force: | 19 kN |
| Max. Lift: | 30 mm |
| Battery voltage: | 18 V DC |
| Motor: | with permanent magnets in continuous current |
| Battery capacity: | 1,5 Ah (optionally 3,0 Ah) |
| Time of pressing cycle | approx. 3-4 sec. |
| Type of battery: | Li-Ion (without memory effect) |
| Charging time: | approx. 30 min. |
| Noise level: | 75 dB (A) at a distance of 1 m |
| Acceleration: | < 2,5 m/s ² (effective weighted value of acceleration) |
| Hydraulic oil: | Typ „Shell-Naturelle HF-E 15“ |
| Operating temperature: | from -10 °C to +40 °C |
| Dimensions basic unit: | approx. 371 x 100 x 74 mm (without power pack) |
| Mass basic unit: | approx. 1,8 kg (without power pack) |



Caution: The mechanical return switch allows the operator to restore the tool to the starting position in emergency cases and thus to remove the pressure from the compression head.

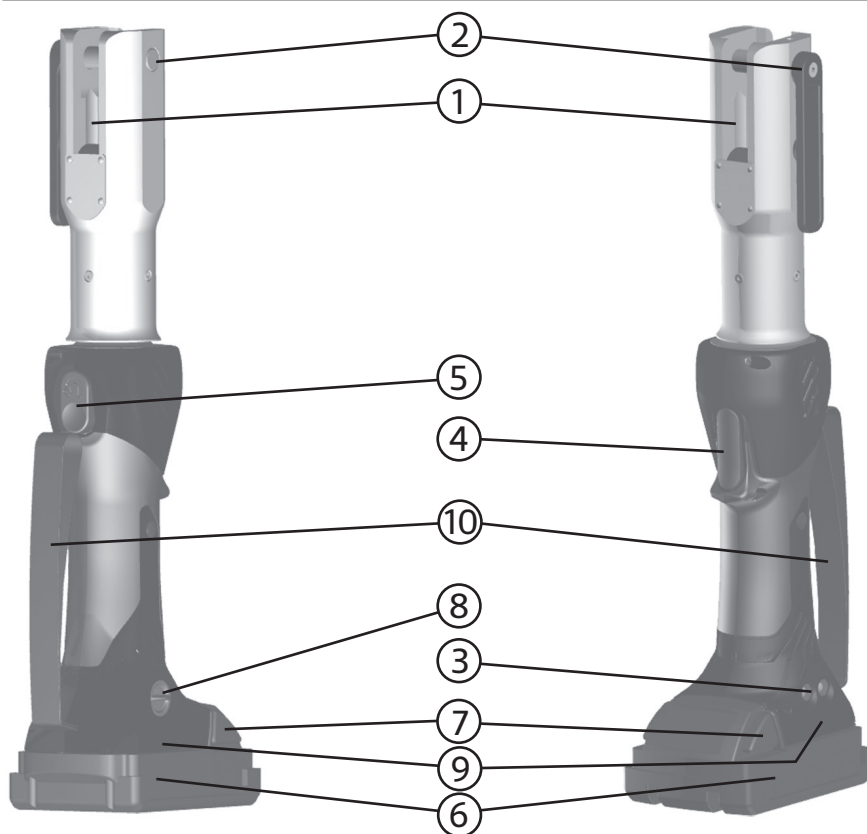

2. Definition of components

| Item | Definition | Item | Definition |
|-------|--------------------------------|--------|--------------------------------|
| [1] | Tool holder | [6] | Power pack |
| [2] | Location bold | [7] | Battery lock-out release |
| [3] | LED operating indicator lights | [8] | USB Interface |
| [4] | Start/Stop | [9] | Name of model & technical data |
| [5] | Reset key | [10] | Loop |

3. Accessories supplied with the basic unit

| Item | Definition |
|-------|---|
| [1] | Power pack |
| [2] | Battery charger |
| [3] | USB 2.0 cable with 5 pole mini type connectors: A plug and B socket |
| [4] | CD-ROM |

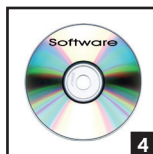



4. Description of signs and symbols

 **Danger:** This indicates a warning; lack of observance may lead to injury or death.

 **Paragraphs:** Product safety information.

 **Caution/Important:** This indicates a warning; not following this warning may lead to damage of the equipment or materials.

 **Operation and maintenance:** Advice and indications in order to maintain the product's value.

 **Information:** Useful information for the correct usage of this product.



Read the instruction manual before usage



Wear goggles



Caution!
Danger of squeezing

5. General indications



Danger: The manufacturer is not responsible for damage to persons or property caused by non-observance of the instructions.

This device shall be used exclusively for its intended use. This product shall only be used by instructed personnel whereby this instruction manual shall be carried with the machine for its entire life period.

The user is required to:

- make the instruction manual available to operators
- ensure that the operator has read and understood the instructions



For all legal intents and purposes, the German versions of this instruction manual is valid.

6. Application and use not in conformity with the intended purpose

The electro-hydraulic press tool is exclusively used for the production of a permanent connection between tubes and press fittings in all usual types of material, such as PE-X-, multilayer composite and metal systems. The tool is only suitable for manual operation and after a series of approx. 40-50 press cycles, it must be allowed to cool down for about 10 minutes. See table on page 27 for the corresponding range of application. The hydraulic powered compression tool may be used exclusively in environments with illumination of at least 400 lux, or in daylight.

7. Precautions in using the equipment



Caution: The non-observation of the safety instructions may create a situation of danger for the life and health of persons, or may cause material damage to the machine and the surrounding environment!















Caution: Never place fingers or other parts of the body into the working area of the pressing jaws!





Caution: Keep away from other persons. Keep unauthorised persons away from the working area while the battery-powered tool is operating!





Caution: Wear appropriate working attire, gloves and safety shoes!

-
-  **Caution:** Inspect the battery powered tool to make sure it has not been damaged. Place the machine in service only if it is free of defects!
-  **Caution:** If situations of danger for persons or for the machine occur during operation, stop the press tool by pressing the return button.
-  **Caution:** The battery powered tool is not suitable for continuous operation.
-  **Caution:** Accessing the danger zone of the pressing tool is only permissible when the tool is completely opened and the battery removed.
-  **Caution:** Inspect the area of danger before turning the tool on. Only start the tool if no hazards result from it and if no person is in the danger zone of the pressing tool.
-  **Caution:** The battery may be removed when the hydraulic battery powered press tool has been shut down safely.
-  **Caution:** During work performed at heights the tool must be adequately protected from falling.
-  **Caution:** Before using the equipment, it is necessary to perform a visual inspection to ascertain the condition of the battery powered press tool. The equipment may not be used if it has been damaged.
-  **Caution:** Reverse movement is activated exclusively with the relative key. The mechanical release lever located on the equipment must be used in emergency situations.
-  **Caution:** Do not open the machine! All guarantee rights are forfeited if the seal is damaged. The equipment must not be operated without protective covering.
-  **Caution:** If the service light turns on the machine must be sent to the service-center. The customer is not authorised to perform maintenance, as this would entail loss of guarantee and can cause situation of danger.
-  **Caution:** The typical A-weighted noise level can exceed 70dB (A) during the working process. - wear ear protection!
-  **Caution:** The equipment may be operated only with the original power packs.
-

 **Caution:** The equipment must not be operated in explosive atmospheres.

 **Caution:** Complete shutdown of the equipment takes place exclusively upon removal of the battery.

 **Caution:** If oil leaks from the press tool, it must be sent to the customer service department.

 **Caution:** The press tool must not be operated in case of heavy rain or underwater.

 **Caution:** Hydraulic oils are dangerous for ground water. Uncontrolled loss or disposal of hydraulic oils not in conformity with norms may be persecuted under environmental protection laws.

 **Caution:** It must be demonstrated that the applied components withstand the temperatures that occur.

8. Storage and transportation

In order to protect the battery powered press tool from possible damage it is necessary to clean it after every usage. After operation stow away the tool in the provided metal case and make sure it is securely closed.

9. Start up of the equipment

Insert the battery and push until the safety switch clicks as shown in the illustration.

For safety reasons, the battery shall only then be inserted, when a corresponding pressing jaw is installed.

The press tool mustn't be operated without a pressing jaw.





10. Instructions for the use of the power pack and battery charger

The battery charger has dimensions for 230 V CA 50–60 Hz. The new batteries are provided partially charged and must be charged before the machine is used for the first time. In order to recharge the battery charger plug must be inserted in a wall socket and the power pack must be placed in the battery charger. A 1.5 Ah power pack can be recharged in approximately 30 minutes. The status of the charge for the power pack is indicated by the luminous diode on the battery charger.

 **Caution:** When the power pack is not being used keep it away from paper clips, coins, keys, nails, screws and other small metal objects which could act as contact bridges. A short circuit between the battery contacts could cause combustion or fires.

 **Caution:** Do not charge the power pack in the presence of easily inflammable gas or materials. After charging, remove the battery charger plug from the wall socket. Do not disassemble the battery charger.

 **Caution:** If the power packs are stored for long periods of time, their charge status must be checked periodically. The optimum charge is between 50% and 80%. The power packs should be recharged every 12 months at most to avoid complete discharge which could cause damage.

 **Caution:** Discharged power packs should not be stored for periods of more than one month to avoid their complete depletion which could destroy the battery.

 **Caution:** Use only the battery charger advised by the manufacturer. The use of a battery charger suitable for a specific type of battery to recharge other batteries are a cause of danger of fire.

 **Caution:** Use only the batteries foreseen for the purpose in the tools. The use of other batteries could cause injury and the danger of fire.

 **Caution:** In case of incorrect usage liquid could leak from the battery. Avoid contact with the liquid. In case of contact with the skin wash with abundant water. Consult a physician if the liquid comes into contact with your eyes. Liquid that has leaked from the battery may cause irritation to the skin or burns.



The charge status can be read by pressing the relative button on the power pack. While doing so the battery may remain in the crimping tool which must be shut off beforehand, however, and remain shut off for at least one minute (otherwise the reading will be imprecise). The number of illuminated LEDs indicates the charge status. A flashing LED indicates a maximum power reserve of 10%. The purpose of this indication is only to determine whether there is a reserve of power and how much power the battery still has available.

11. Application ranges

| | |
|------------------------|-------------|
| Stainless steel, steel | max. DN 35* |
| Copper, copper alloys | max. DN 35* |
| Multilayer pipe | max. DN 32* |
| PEX-pipe | max. DN 40* |

*Specifications/data are system-bound
For further information please contact your systems provider

12. Insertion of pressing jaws

1

Open lever [1] by rotating it 180° and pull it out to the stop

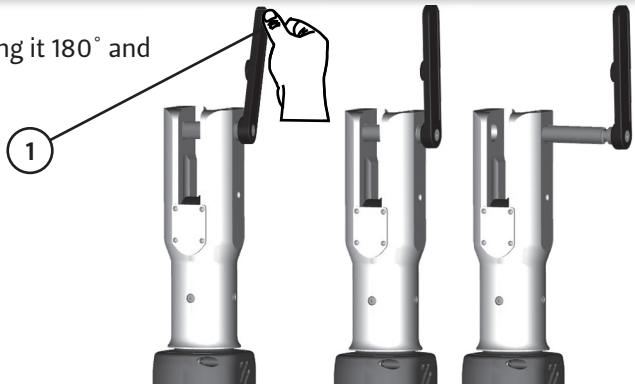

2

Stick pressing jaws [2] centrally into the holding fixture [3], slide in lever [1] completely and close it by rotating it 180°

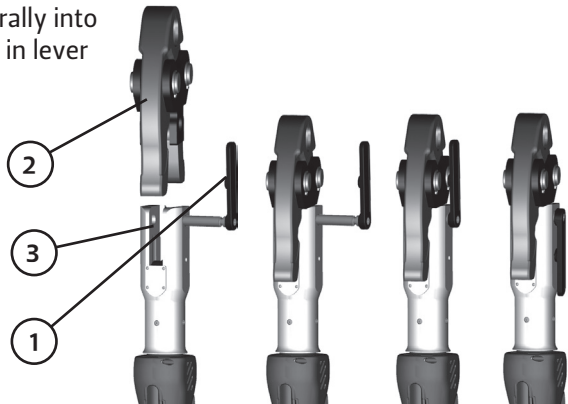

13. Work process pressing

The pressing process is carried out automatically on pressing the start/stop button [4] on the handle. The resulting connection is permanent and longitudinal force-locked.

The operation can be interrupted

1. during the **initial phase** by releasing the start/stop button [4]
2. **at any time** by pressing the reverse button [5]

Having interrupted the pressing process, the connection can be pressed once again if form and position of the pressfitting connection part engaged have not been changed, especially in radial direction.

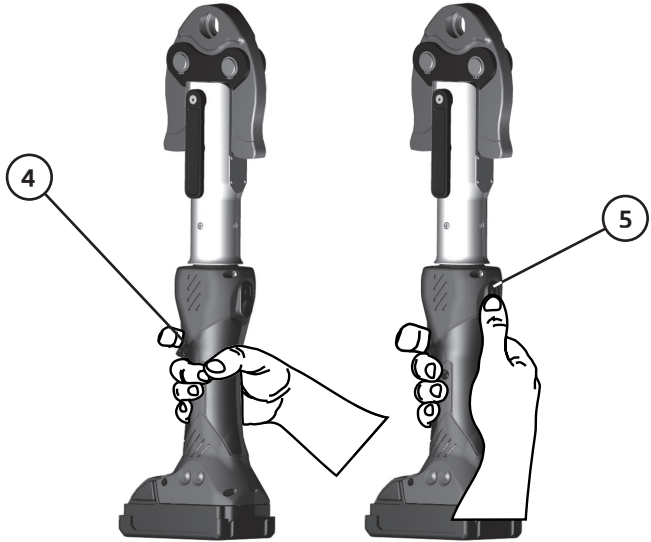

14. Maintenance instructions

After usage pressing tool must be cleaned and stored in a dry place. The power pack and battery charger must be protected from humidity and foreign materials.

After the previously set processes are completed it is necessary to take the crimping tool to the technical assistance service for inspection to guarantee perfect operation and increase the lifetime of the machine. The customer is not authorised to perform maintenance.



15. Technical and functional features

- The body of the pump and all components are made of high resistance materials and tested.
- The casing is entirely made of isolating, shock resistant polyamide, reinforced with fibreglass.
- The equipment has a light, compact and robust structure.
- The range of the operating temperature is between -10°C and $+40^{\circ}\text{C}$.
- The pressing power of the pump is 19kN.
- The safety valve of the system is adjusted to 25kN.
- The machine has a great reverse capacity for more rapid processes.
- The progress of compression can be shown on the PC (pressure and operating time).
- Control of the equipment is realised through a micro-controller.
- Pressure control is performed by an electronic pressure sensor.
- The charge of the power pack is constantly kept under control.
- Management of technical assistance is performed with an electronic system.
- The traceability of processes is ensured by automatic registration and saving in the machine memory.
- The data saved can be read and the software can be updated by a mini USB interface.
- Additional LED indicators provide rapid information on the status of the machine.
- The first service assistance should be performed after 20,000 cycles, but we advise a yearly check-up to guarantee a proper function of the machine

16. Instructions for installation of software

16.1 System requirements

The PC where the software is installed must fulfill the following requirements:

Operating system: Windows XP, Windows Vista, Windows 7

CPU: Pentium 4; 1,7 GHz minimum

Random access memory: 512 MB or more (we advise at least 1 GB)

Hard disc: 200 MB (1 GB we advise)

Screen resolution: 1024 x 768 or greater, 65.535 colours or more

Miscellaneous: CD-ROM-Reader, USB 2.0

16.2 Plug & Play







After successful installation of the program the battery powered tool is automatically recognised by the computer and the programs or data can thus be updated .

A detailed installation instruction can be found on the CD-ROM provided.





17. What to do in case of breakdown

In case of failure the pressing tool is shut down automatically and remains blocked. The service LED illuminates red or orange. Further process is only possible by changing the battery or respectively removing it for a short time. If the failure of the pressing tool continues after „reset“, contact your service center.





17.1 Error codes Service

| Failure | Cause / trouble shooting | |
|---|--------------------------|--|
| after pressing process | | |
|  | green light | Operating data OK |
|  | green/red flashing | Operating data OK and service interval exceeded / service needed |
|  | red flashing | Operating data marginal / please contact service center |
|  | red light | Operating data false service needed |
|  | orange light | Temperature failure / tool has to be heated up or cooled down |
| after inserting the battery | | |
|  | green lighth | No failure |
|  | orange light | Temperature failure / tool has to be heated up or cooled down |

17.2 Error codes battery

| Failure | | Cause / trouble shooting |
|---|--------------|--|
| after pressing process | | |
| | off | No malfunction |
|  | red flashing | Charge/change battery (approx. 10% capacity) |
|  | red light | Battery flat |
| after inserting the battery | | |
|  | green light | No malfunction |
|  | red light | Charge/change battery |

17.3 Error codes battery charger

| Failure | | Cause / trouble shooting |
|---|--------------------|-----------------------------|
|  | red light | Charging process starts |
|  | red flashing | Battery too hot or too cold |
|  | green light | Battery charged |
|  | green/red flashing | Battery defect |

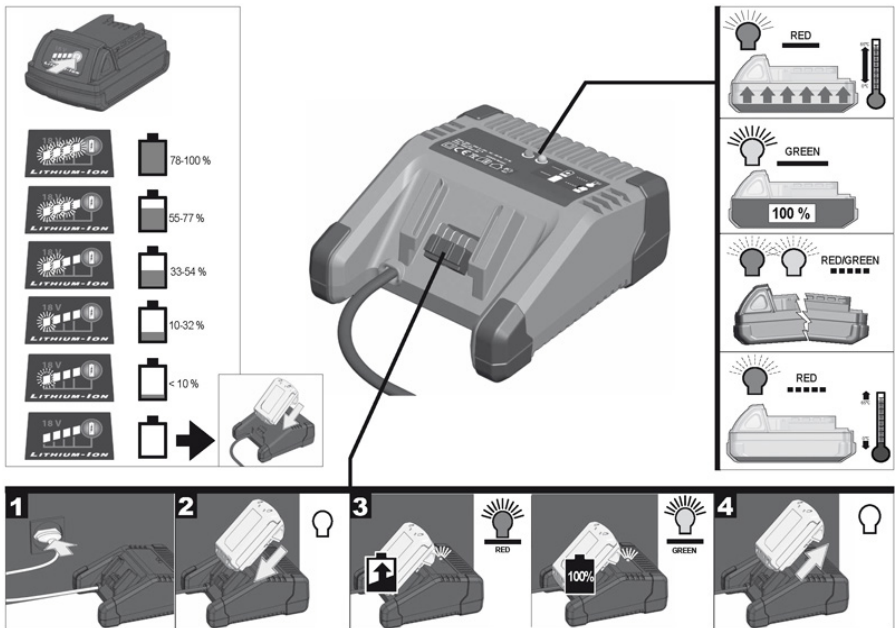

18. Extraordinary maintenance/disposal

The individual components of the group must be disposed of separately. First of all it is necessary to drain the oil which must be taken to a special disposal centre.

Next it is necessary to dispose of the battery through a special procedure, taking into account the relative law. Concerning the disposal of the other group components observe European Environmental Norms, in respect of the regulations in effect in your country. In order to avoid possible environmental pollution it is advisable to have the disposal performed by specialized and authorized personnel.

If necessary apply to our technical assistance service:

Directives 2002/96/EC (WEEE) and 2006/66/EC

This product complies with EU Directives 2002/96/EC and 2006/66/EC.

Crossed out wheelee bin (Pic. A) on the appliance indicates that the product, requiring separate treatment to household waste after its normal working life, must be taken to a waste-sorting centre for electrical and electronic appliances or returned to the retailer at the time of purchasing a new equivalent appliance. The user is responsible for taking the appliance to the appropriate waste collection centre at the end of its working life. Correct waste sorting, with the discarded appliance being sent for recycling, treatment and compatible environmental disposal helps prevent any negative effects on the environment and health, and encourages the recycling of product materials. For further detailed information regarding available collection systems, please contact your local waste disposal service or the shop where you made your purchase. If under the bin there is a chemical symbol (HG, Cd, Pb) – pic. B - this indicates that the batteries have a concentration of that heavy metal higher than the following limits: Hg: mercury (0,0005%), Cd: cadmium (0,002%), Pb: lead (0,004%).

Directive 2002/95 EC (RoHS). This product complies with EU Directive 2002/95/CE RoHS.

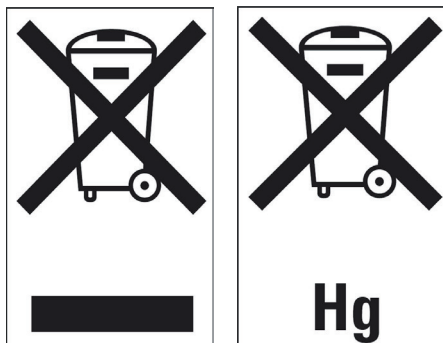

19. Guarantee

Every defects of the good started after the delivery must be notified in writing not later than and within 8 days after discovery of the same, encompassing the shipment documents and a detailed description of the defect(s) involved. In case of hidden failure, such notification must also be filed within eight days after discovery of the same, and within one year of receiving the goods. The manufacturer shall not be held liable for any defects not reported within the started deadline. Guarantee does not cover defects or damages caused by evident careless, misuse, wrong maintenance or repairs effected by non-authorized centers or with non-original spares. In case of repairs the warranty is extended on the replaced parts (not on entire tool).

20. Guarantee/Repair

The customer grants a warranty of 2 years or 20.000 cycles, if the tool is operated to its appropriate use from the beginning of the warranty period. The warranty period starts with the date of the 25th pressing cycle.

The warranty time extends to 36 month / max. 30.000 pressing cycles if a service/maintenance is observed after 20.000 pressing cycles at an authorized service center – ASC.

After the 30.000 pressing cycle it is recommended to service the tool every year or after 10.000 cycles, whatever come first. This is in order to guarantee a proper function of the tool. A flashing Service LED on the tool refers the scheduled maintenance.

The unit should be cleaned after each use and dry stored. Both battery and charger must be protected against moisture and foreign matter. Check carefully the functionality and intactness of the unit and the movable parts.

The guarantee includes the removal of all appearing damages or defects of the unit which are due as given material and manufacturing defects at the time of the delivery.

The service proof is memorized in the tool's service history under the chapter service diary.

The needed software to read out all data is in the scope of supply of the tool.

Not covered by the warranty:

- Damage/-s caused by improper use and/ or inadequate maintenance.
- Damage/-s caused by crimping/ pressing of unsuitable (not approved)

connection materials and accessories.

- Battery and battery charger mains adapter.
- Wearing parts are not covered in the scope of the warranty.

Service and parts under warranty are free of charge. The user bears the out-bound costs

Claims can only be accepted if the tool is sent unopened (undamaged sealing) to an authorized service center(ASC)

The warranty does not apply for unauthorized opened (damaged sealing) tool/ unit/ device.

Index

| | | |
|-----|---|----|
| 1. | Caractéristiques techniques | 51 |
| 2. | Définition des composants | 52 |
| 3. | Accessoires fournis avec l'unité de base | 53 |
| 4. | Description des signes et symboles | 53 |
| 5. | Indications générales | 54 |
| 6. | Application et utilisation non conformes à l'usage prévu | 54 |
| 7. | Précaution pour l'utilisation de l'équipement | 54 |
| 8. | Rangement et transport | 56 |
| 9. | Mise en marche de l'équipement | 56 |
| 10. | Instructions pour l'utilisation du bloc batterie et du chargeur | 57 |
| 11. | Domaines d'utilisation | 58 |
| 12. | Montage des matrices de compression | 58 |
| 13. | Processus de travail de compression | 59 |
| 14. | Instructions de maintenance | 60 |
| 15. | Caractéristiques techniques et fonctionnelles | 60 |
| 16. | Instructions pour l'installation du logiciel | 61 |
| 17. | Que faire en cas de panne? | 61 |
| 18. | Maintenance extraordinaire/mise au rebut | 63 |
| 19. | Garantie | 64 |
| 20. | Garantie/réparation | 64 |

Le contenu de ce document ne peut être reproduit totalement ou partiellement sous quelque forme que ce soit sans l'autorisation écrite par le fabricant et il ne peut être ni vendu ni distribué, totalement ou partiellement.

1. Caractéristiques techniques

| | |
|--------------------------------|--|
| Force de poussée: | 19 kN |
| Max. Soulèvement: | 30 mm |
| Tension de batterie: | 18 Vcc |
| Moteur: | avec aimants permanents à courant continu |
| Capacité de batterie: | 1,5 Ah (3,0 Ah en option) |
| Type de batterie: | Li-Ion (sans effet mémoire) |
| Durée du cycle de compression: | approx. 3-4 s. |
| Temps de charge: | approx. 30 min. |
| Niveau de bruit: | 75 dB (A) à une distance de 1 m |
| Accélération: | < 2,5 m/s ² (valeur pondérée effective de l'accélération) |
| Huile hydraulique: | Type „Shell-Naturelle HF-E 15“ |
| Température de fonctionnement: | de -10 °C à +40 °C |
| Dimensions: | approx. 371 x 100 x 74 mm (sans bloc batterie) |
| Poids: | approx. 1,8 kg (avec bloc batterie) |



Attention: L'interrupteur de retour mécanique permet à l'opérateur de rétablir la position de démarrage de l'outil en cas d'urgence et de purger ainsi la pression de la tête de compression.

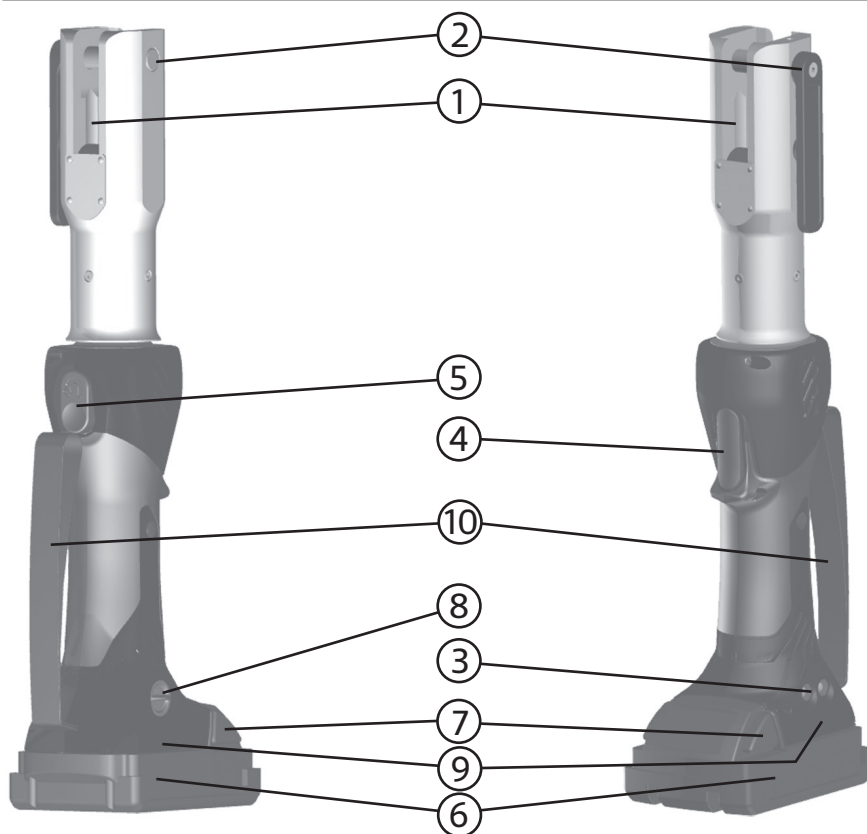

2. Définition des composants

| Élément | Définition | Élément | Définition |
|---------|---------------------------------|---------|--|
| [1] | Logement de matrice | [6] | Bloc batterie |
| [2] | Levier de blocage | [7] | Libération du verrou de batterie |
| [3] | Témoins de fonctionnement à DEL | [8] | Interface USB |
| [4] | Marche/Arrêt | [9] | Nom du modèle et caractéristiques techniques |
| [5] | Touche de réinitialisation | [10] | Sangle |

3. Accessoires fournis avec l'unité de base

Élément Définition

[1] Bloc batterie

[2] Chargeur

[3] Câble de connexion USB 2.0 avec connecteur mâle de type A et connecteur femelle de type mini B 5 pôles

[4] CD-ROM

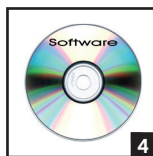

4. Description des signes et symboles

 **Danger:** Indique un avertissement ; le non-respect peut causer des blessures voire la mort.

 **Paragraphes:** Informations de sécurité sur le produit.

 **Attention/Important:** Indique un avertissement ; le non-respect de cet avertissement peut causer des dégâts à l'équipement ou aux matériels.

 **Utilisation et maintenance:** Conseils et indications permettant de maintenir la valeur du produit.

 **Informations:** Informations utiles pour l'utilisation correcte de ce produit.



Lire le manuel
d'instructions avant
l'utilisation



Porter des lunettes



Attention!
Risque
d'écrasement

5. Indications générales



Danger: Le fabricant n'est pas responsable des dommages aux personnes ou aux matériels causés par le non-respect des instructions.

Cet appareil doit être utilisé exclusivement pour l'usage prévu. Ce produit peut être uniquement utilisé par du personnel ayant reçu une formation. Le manuel d'instructions doit être conservé avec la machine pendant toute sa durée de vie.

L'utilisateur doit:

- Mettre le manuel d'instructions à disposition des opérateurs
- S'assurer que l'opérateur a lu et compris les instructions



À toute fin pratique, la version allemande de ce manuel d'instructions est valable.

6. Application et utilisation non conformes à l'usage prévu

L'outil de compression hydraulique à batterie est exclusivement utilisé pour réaliser des jonctions durables sur des tubes et raccords à sertir de tous les matériaux d'usage courant (par ex. système en PEX), des tubes multicouches et des composants métalliques. L'outil peut être utilisé uniquement en mode manuel et il faut le laisser refroidir pendant 10 minutes environ au bout de 40-50 cycles de compression. Le tableau de la page 10 indique les domaines d'utilisation correspondants. L'outil de compression hydraulique à batterie peut être uniquement utilisé dans des lieux ayant un éclairage d'au moins 400 lux ou en présence de lumière naturelle.

7. Précaution pour l'utilisation de l'équipement















Attention: Le non-respect des consignes de sécurité peut engendrer une situation de danger pour la vie et la santé des personnes ou causer des dégâts matériels à la machine et à son environnement!



Attention: Ne placez jamais les doigts ou d'autres parties du corps dans la zone de travail de la tête de matrices de compression!



Attention: Tenez les autres personnes éloignées. Tenez les personnes non autorisées éloignées de la zone de travail durant l'utilisation de l'outil à batterie!

-
-  **Attention:** Portez des vêtements appropriés, des gants et des chaussures de sécurité!
-  **Attention:** Inspectez l'outil à batterie pour vérifier qu'il n'a pas été endommagé.
Ne mettez la machine en service que si elle est exempte de défauts!
-  **Attention:** Si des situations de danger pour les personnes ou pour la machine se produisent durant l'utilisation, arrêtez l'outil de compression en appuyant sur la touche de réinitialisation.
-  **Attention:** L'outil à batterie ne peut pas être utilisé de manière continue.
-  **Attention:** L'accès à la zone de danger de l'outil de compression n'est autorisé que lorsque l'outil est complètement ouvert et que la batterie a été retirée.
-  **Attention:** Inspectez la zone de danger avant de mettre l'outil en marche.
Ne démarrez l'outil que s'il ne représente aucun risque et si aucune personne ne se trouve dans la zone de danger de l'outil de compression.
-  **Attention:** La batterie peut être retirée lorsque l'outil de compression hydraulique à batterie a été arrêté de manière sûre.
-  **Attention:** Durant les travaux effectués en hauteur, l'outil doit être correctement protégé contre les chutes.
-  **Attention:** Avant d'utiliser l'équipement, il est nécessaire d'effectuer une inspection visuelle pour s'assurer de l'état de l'outil de compression à batterie. L'équipement ne peut pas être utilisé s'il est endommagé.
-  **Attention:** Le mouvement inversé n'est activé qu'avec la clé correspondante. Le levier de libération mécanique situé sur l'équipement doit être utilisé dans des situations d'urgence.
-  **Attention:** Ne pas ouvrir la machine ! Tous les droits à la garantie sont annulés si le sceau est endommagé. L'équipement ne doit pas être utilisé sans capot de protection.
-  **Attention:** Si le témoin de révision s'allume sur la machine, il faut la renvoyer au centre service. Le client n'est pas autorisé à effectuer la maintenance car cela entraînerait l'annulation de la garantie et pourrait causer
-

des situations de danger.



Attention: Le niveau de bruit pondéré A typique peut dépasser 70dB(A) durant l'utilisation. Portez des protections de l'ouïe!



Attention: L'équipement peut être utilisé uniquement avec les blocs batterie originaux.



Attention: L'équipement ne doit pas être utilisé dans des atmosphères explosives.



Attention: L'extinction complète de l'appareil n'a lieu que lorsque la batterie est retirée.



Attention: Si l'outil présente une fuite d'huile, il doit être envoyé au service clientèle.



Attention: L'outil de compression ne doit pas être utilisé en cas de forte pluie ou sous l'eau.



Attention: Les huiles hydrauliques sont dangereuses pour les eaux souterraines. Toute fuite incontrôlée ou mise au rebut des huiles hydrauliques non conforme aux normes peut faire l'objet de poursuites dans le cadre des lois de protection de l'environnement.



Attention: Il faut disposer de la preuve que les composants appliqués supportent les températures de travail.

8. Rangement et transport

Afin de protéger l'outil de compression à batterie des éventuels dégâts, il est nécessaire de le nettoyer après chaque utilisation et remettre les gaines de protection prévues à cet effet. Après l'utilisation, rangez l'outil dans le boîtier métallique fournie et assurez-vous que cette dernière est bien fermée.

9. Mise en marche de l'équipement

Introduisez la batterie et poussez jusqu'à ce que l'interrupteur de sécurité s'enclenche comme illustré.

Pour des raisons de sécurité, n'introduire la batterie dans l'outil qu'après avoir monté la matrice correspondante.

Ne jamais actionner l'outil de compression sans matrices.

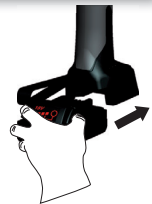



10. Instructions pour l'utilisation du bloc batterie et du chargeur

Le chargeur est prévu pour une alimentation de 230V ca 50-60Hz. Les batteries neuves sont fournies partiellement chargées et doivent être rechargées avant d'utiliser la machine pour la première fois. Afin de recharger la batterie, la fiche du chargeur doit être branchée dans une prise murale et le bloc batterie doit être placé dans le chargeur. Un bloc batterie de 1,5Ah peut être rechargé en 30 minutes environ. L'état de charge du bloc batterie est indiqué par le témoin lumineux sur le chargeur.

 **Attention:** Lorsque le bloc batterie n'est pas utilisé, tenez-le éloigné des trombones, pièces de monnaie, clés, clous, vis et autres petits objets métalliques qui pourraient créer un pont entre les contacts. Un court-circuit entre les contacts de la batterie pourrait causer la combustion ou l'incendie.

 **Attention:** Ne pas charger le bloc batterie en présence de gaz ou de matériau facilement inflammables. Après la recharge, retirez la fiche du chargeur de la prise murale. Ne démontez pas le chargeur.

 **Attention:** Si les blocs batterie sont stockés pendant de longues périodes, leur état de charge doit être vérifié périodiquement. La charge optimale est comprise entre 50% et 80%. Les blocs batterie doivent être rechargés tous les 12 mois au moins pour éviter la décharge complète qui pourrait leur causer des dégâts.

 **Attention:** Les blocs batterie déchargés ne doivent pas être stockés pendant plus d'un mois pour éviter la décharge complète qui pourrait détruire la batterie.

 **Attention:** Utilisez uniquement le chargeur recommandé par le fabricant. L'utilisation d'un chargeur adapté à un type spécifique de batterie pour charger d'autres batteries peut causer un risque d'incendie.

 **Attention:** Utilisez uniquement les batteries prévues à cet effet dans les outils. L'utilisation d'autres batteries pourrait causer des blessures et un risque d'incendie.

 **Attention:** En cas d'utilisation incorrecte, du liquide pourrait fuir de la batterie. Évitez le contact avec le liquide. En cas de contact avec la peau, lavez abondamment à l'eau. Consultez un médecin si le liquide entre en contact avec les yeux. Le liquide qui fuit de la batterie peut causer des irritations à la peau ou des brûlures.



L'état de charge peut être lu en appuyant sur le bouton correspondant sur le bloc batterie. Pendant cette opération, la batterie peut rester dans l'outil de sertissage qui doit être éteint auparavant et, dans tous les cas, l'outil doit être éteint pendant au moins une minute (sans quoi, la mesure ne sera pas précise). Le nombre de DEL allumées indique l'état de charge. Une DEL clignotante indique une réserve de puissance maximum de 10%. Le but de cette indication est uniquement de déterminer s'il existe une réserve de puissance et de connaître la puissance restante de la batterie.

11. Domaines d'utilisation

| | |
|----------------------------|-------------|
| Inox, acier | max. NW 35* |
| Cuivre, alliages de cuivre | max. NW 35* |
| Tube multicouche | max. NW 32* |
| Tube en PEX | max. NW 40* |

*Les données varient en fonction du système choisi.
Pour plus d'informations, contacter le fournisseur du système.

12. Montage des matrices de compression

1

Ouvrir le levier [1] en le tournant de 180° et le sortir jusqu'en butée.

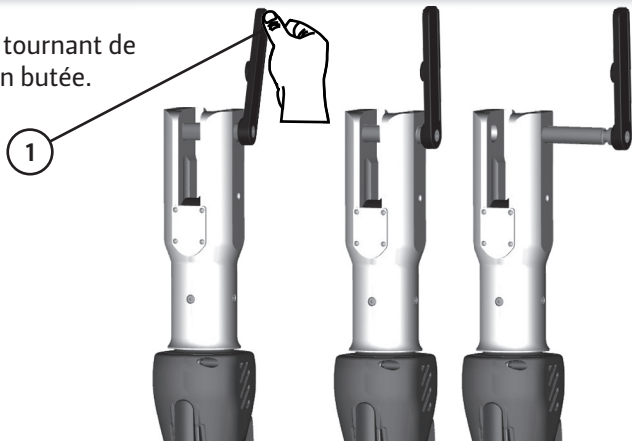

2

Introduire les matrices [2] au centre du logement [3], pousser le levier [1] jusqu'au fond et le refermer en le tournant de 180°.

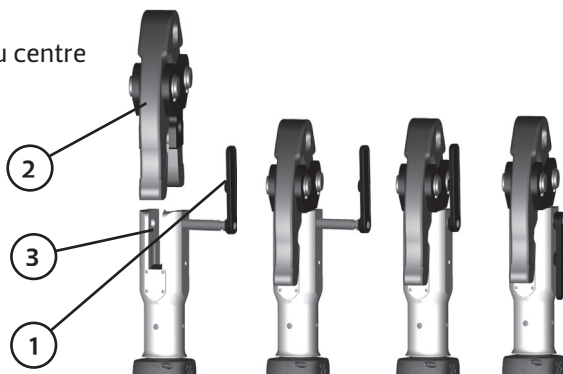

13. Processus de travail de compression

Le processus de compression s'effectue automatiquement en appuyant sur le bouton marche/arrêt [4] de la poignée. La jonction qui en résulte est permanente et bloquée vis-à-vis de la force longitudinale.

L'opération peut être interrompue

1. durant la phase initiale en relâchant le bouton marche/arrêt [4]
2. à tout moment en appuyant sur le bouton d'inversion [5]

Lors le processus de compression a été interrompu, la jonction peut être à nouveau comprimée si la forme et la position de la pièce de jonction du raccord à comprimer n'ont pas changé, notamment dans la direction radiale.

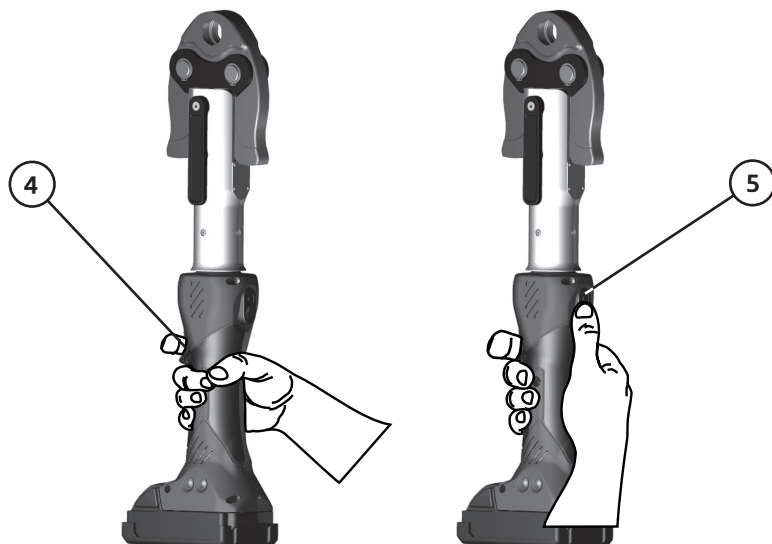

14. Instructions de maintenance

Après l'utilisation, l'outil de sertissage doit être nettoyé et rangé dans un lieu sec. Le bloc batterie et le chargeur doivent être protégés contre l'humidité et les corps étrangers.

Lorsque les processus précédents sont terminés, il est nécessaire de porter l'outil de sertissage au service d'assistance technique pour l'inspection afin de garantir le fonctionnement parfait et d'augmenter la durée de vie de la machine. Le client n'est pas autorisé à effectuer la maintenance.

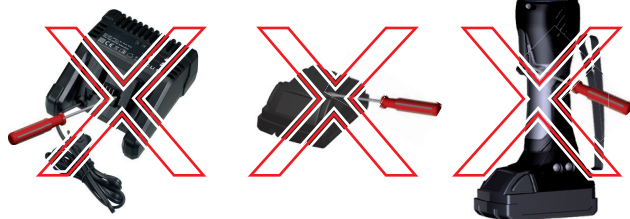

FRANCAIS

15. Caractéristiques techniques et fonctionnelles

- Le corps de la pompe et tous les composants sont réalisés en matériau à haute résistance et testés.
- Le corps est entièrement réalisé en polyamide isolant, résistant au choc et renforcé en fibre de verre.
- L'équipement possède une structure légère, compacte et robuste.
- La plage de température de fonctionnement est comprise entre -10°C et $+40^{\circ}\text{C}$.
- L'outil génère une force de compression de 19kN.
- La soupape de sûreté du système est réglée sur 25kN.
- L'appareil dispose d'un volume de course de retour élevé pour des cycles de travail à grande vitesse.
- La progression de la compression peut être affichée sur un ordinateur (pression et durée de fonctionnement).
- Le contrôle de l'équipement est réalisé par un microcontrôleur.
- Le contrôle de la pression est effectué par un capteur de pression électronique.
- La charge du bloc batterie est maintenue en permanence sous contrôle.
- La gestion de l'assistance technique est effectuée avec un système électronique.
- La traçabilité des processus est assurée par l'enregistrement automatique et la sauvegarde dans la mémoire de la machine.
- Les données sauvegardées peuvent être lues et le logiciel peut être mis à

jour à l'aide d'une interface mini USB.

- Des témoins à DEL supplémentaires fournissent des informations rapides sur l'état de la machine.
- La première révision doit être effectuée au bout de 20.000 cycles, mais nous recommandons un contrôle annuel pour assurer le bon fonctionnement de la machine.

16. Instructions pour l'installation du logiciel

16.1 Configuration requise

L'ordinateur sur lequel est installé le logiciel doit disposer de la configuration suivante:

Système d'exploitation: Windows XP, Windows Vista, Windows 7

Processeur: Pentium 4; 1,7 GHz minimum

RAM: 512 Mo ou plus (au moins 1 Go recommandé)

Disque dur: 200 MB (1 Go recommandé)

Résolution de l'écran: 1024 x 768 ou plus, 65.535 couleurs ou plus

Divers: lecteur de CD-ROM, USB 2.0

16.2 Plug & Play







Après avoir installé le logiciel, l'outil à batterie est automatiquement reconnu par l'ordinateur et les programmes ou données peuvent ainsi être mis à jour. Des instructions d'installation détaillées se trouvent sur le CD-ROM fourni.

17. Que faire en cas de panne?





En cas de panne, l'outil de sertissage est automatiquement éteint et reste bloqué. Le témoin de révision s'allume en rouge ou orange. Il est possible d'utiliser à nouveau l'outil uniquement en remplaçant la batterie ou en la retirant pendant quelques instants.

Si la panne de l'outil de sertissage/découpe se produit après la réinitialisation, contactez le centre service.





17.1 Codes d'erreur de service

| Panne | | Cause/dépannage |
|---|-------------------------|--|
| après le processus de sertissage | | |
|  | Témoin vert | Données de fonctionnement OK |
|  | Clignotement vert/rouge | Données de fonctionnement OK et intervalle de révision dépassé/révision nécessaire |
|  | Clignotement rouge | Données limites de fonctionnement)/veuillez contacter le centre de service |
|  | Témoin rouge | Données de fonctionnement erronées, révision |
|  | Témoin orange | Erreur de température/l'outil doit être chauffé ou refroidi |
| après l'introduction de la batterie | | |
|  | Témoin vert | Aucune panne |
|  | Témoin orange | Erreur de température/l'outil doit être chauffé ou refroidi |

17.2 Codes d'erreur de batterie

| Panne | | Cause/dépannage |
|---|--------------------|--|
| après le processus de sertissage | | |
| | éteint | Aucun dysfonctionnement |
|  | Clignotement rouge | Charger/remplacer la batterie (env. 10% de capacité) |
|  | Témoin rouge | Batterie déchargée |
| après l'introduction de la batterie | | |
|  | Témoin vert | Aucun dysfonctionnement |
|  | Témoin rouge | Charger/remplacer la batterie |

17.3 Codes d'erreur de chargeur

| Panne | | Cause/dépannage |
|---|-------------------------|-------------------------------------|
|  | Témoin rouge | Début du processus de recharge |
|  | Clignotement rouge | Batterie trop chaude ou trop froide |
|  | Témoin vert | Batterie chargée |
|  | Clignotement vert/rouge | Défaut de batterie |

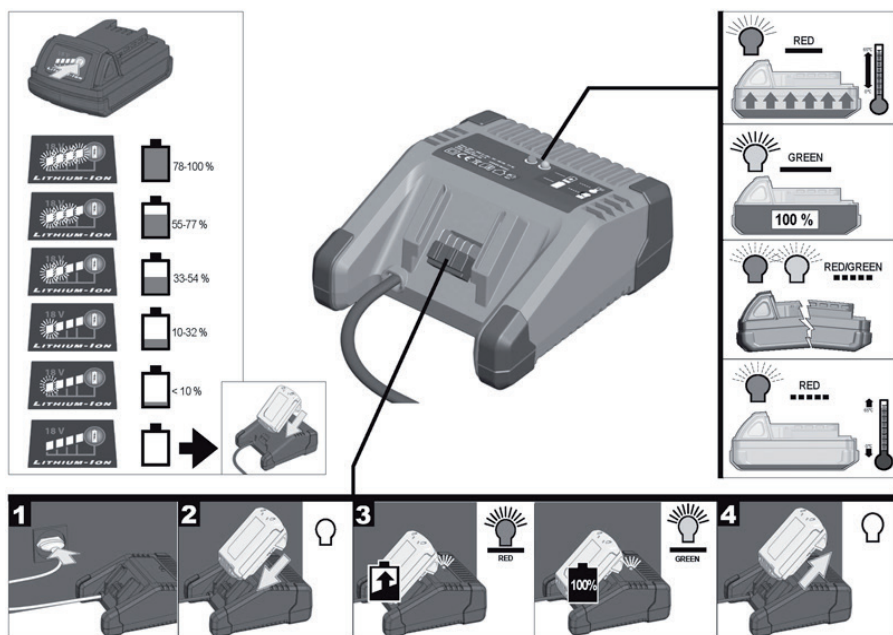

18. Maintenance extraordinaire/mise au rebut

Les composants individuels du groupe doivent être mis au rebut séparément. Tout d'abord, il est nécessaire de vidanger l'huile qui doit être confiée à un centre de mise au rebut spécialisé.

Ensuite, il est nécessaire de mettre au rebut la batterie selon une procédure spéciale, en tenant compte de la loi correspondante. En ce qui concerne la mise au rebut des autres composants du groupe, respectez les normes environnementales de l'Union Européenne, ainsi que les réglementations en vigueur dans votre pays. Afin d'éviter la pollution environnementale possible, il est conseillé de confier la mise au rebut à du personnel spécialisé et autorisé.

Directive 2002/96/EC (DEEE) et 2006/66/EL

Ce produit est conforme à la Directive EU 2002/96/EC et 2006/66/EC. Le symbole représentant un panier barré (Fig. A) figurant sur l'appareil indique que le produit, à la fin de son cycle de vie, doit être traité séparément des déchets ménagers, qu'il doit être confié à un centre de recyclage pour appareils électriques et électroniques ou bien remis au revendeur au moment de l'achat d'un appareil neuf et analogue.

L'utilisateur est responsable de la remise de l'appareil à jeter auprès des services pour le recyclage, prévus à cet effet. La remise de l'appareil en vue du traitement, de la mise au rebut et du recyclage, permet d'éviter de possibles

effets négatifs sur l'environnement et sur la santé et permet de recycler les matériaux qui composent le produit. Pour tous renseignements supplémentaires concernant les systèmes de récolte disponibles, s'adresser au service local de traitements des déchets ou au magasin dans lequel le produit a été acheté. S'il y a, sous la corbeille, un symbole chimique (HG, Cd, Pb) - Fig. B - cela signifie que les batteries contiennent une concentration de ce métal lourd supérieur aux valeurs limites indiquées ci-dessous Hg: mercurio (0,0005%), Cd: cadmio (0,002%), Pb: piombo (0,004%).

Directive 2002/95/CE (RoHS) Le produit est conforme à la directive 2002/95/CE (RoHS) relative à la limitation de l'utilisation de certaines substances dangereuses dans les équipements.

19. Garantie

Tous les défauts de la marchandise constatés après la livraison doivent être signalés par écrit dans un délai maximum de 8 jours à compter de leur découverte, accompagnés des documents de livraison et d'une description détaillée des défaut(s) constatés. En cas de vice caché, cette notification doit aussi être renseignée dans les huit jours suivant la découverte de celui-ci et au maximum un an à compter de la réception des marchandises. Le fabricant ne saurait être tenu responsable des défauts non signalés dans les délais indiqués. La garantie ne couvre pas les défauts ou les dégâts manifestement causés par une négligence, une mauvaise utilisation, une mauvaise maintenance ou des réparations effectuées par des centres non autorisés ou avec des pièces de rechange non originales. En cas de réparation, la garantie est étendue aux pièces remplacées (pas à l'outil complet).

20. Garantie/réparation

Le fabricant accorde une garantie de 2 ans ou 20.000 cycles si l'outil est utilisé dans des conditions appropriées à compter du début de la période de garantie. La période de garantie commence à la date du 25e cycle de compression.

La durée de la garantie s'étend à 36 mois / max. 30.000 cycles de compression maximum si une révision/maintenance est effectuée au bout de 20.000 cycles de compression dans un centre de service autorisé.

Au bout de 30.000 cycles de compression, il est recommandé de faire réviser l'outil tous les ans ou tous les 10.000 cycles, selon la première échéance. Ceci permettra de garantir un fonctionnement correct de l'outil. Une DEL de révision clignotante sur l'outil indique la maintenance planifiée.

L'appareil doit être nettoyé après chaque utilisation et rangé au sec. La batterie

et le chargeur doivent être protégés contre l'humidité et les corps étrangers. Vérifiez attentivement la fonctionnalité et l'intégrité de l'unité et des parties mobiles.

La garantie inclut la suppression de tous les dégâts ou défauts manifestes sur l'unité causés par des défauts de matériau et de fabrication au moment de la livraison.

La preuve de la révision est mémorisée dans l'historique de révision de l'outil au chapitre du journal de révision.

Le logiciel nécessaire pour lire toutes les données est fourni avec l'outil.

La garantie ne couvre pas:

- Les dégâts causés par une utilisation incorrecte et/ou une mauvaise maintenance.
- Les dégâts causés par le sertissage/la compression de matériels de jonction et accessoires inappropriés (non approuvés).
- Batterie et adaptateur secteur du chargeur.
- Les pièces d'usure ne sont pas couvertes par la garantie.

La révision et les pièces couvertes par la garantie sont gratuites. L'utilisateur supportera les coûts d'expédition. Les demandes de garantie ne pourront être acceptées que si l'outil est envoyé sans avoir été ouvert (sceau intact) à un centre de service autorisé.

La garantie ne couvre pas les outils/unités/dispositifs ayant été ouverts sans autorisation (sceau endommagé).

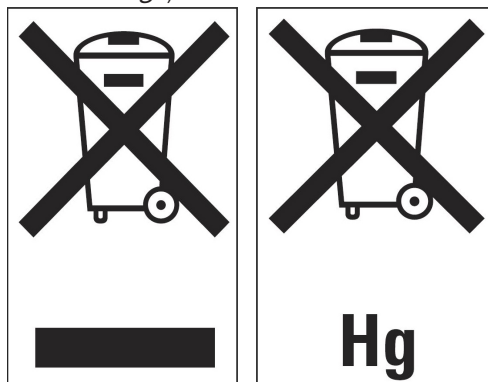

Inhaltsverzeichnis

| | | |
|-----|--|----|
| 1. | Technische Daten | 52 |
| 2. | Geräteteilebezeichnung Grundgerät | 53 |
| 3. | Mitgeliefertes Zubehör Grundgerät | 54 |
| 4. | Hinweis- und Symbolbeschreibung | 54 |
| 5. | Allgemeine Hinweise | 55 |
| 6. | Anwendungsbereiche und nicht bestimmungsgemäße Anwendung | 55 |
| 7. | Sicherheitshinweise für die Benutzung des Gerätes | 55 |
| 8. | Aufbewahrung und Transport | 57 |
| 9. | Inbetriebnahme des Gerätes | 57 |
| 10. | Hinweis zur Verwendung des Akkus und des Ladegerätes | 58 |
| 11. | Anwendungsbereiche | 59 |
| 12. | Einsetzen der Pressbacken | 59 |
| 13. | Arbeitszyklus Pressen | 60 |
| 14. | Wartungshinweise | 61 |
| 15. | Technische Eigenschaften und Funktionen | 61 |
| 16. | Installationsanleitung Software | 62 |
| 17. | Verhalten bei Störungen | 62 |
| 18. | Außerbetriebnahme/Entsorgung | 64 |
| 19. | Gewährleistung | 65 |
| 20. | Garantie | 66 |

Der Inhalt dieses Dokumentes darf ohne vorherige schriftliche Genehmigung des Herstellers in keiner Form, weder ganz noch teilweise vervielfältigt, weitergegeben oder verbreitet werden.

1. Technische Daten

| | |
|-------------------------|--|
| Schubkraft: | 19 kN |
| Max. Hub: | 30 mm |
| Akkuspannung: | 18 V DC |
| Antriebsmotor: | Gleichstrom-Permanentfeldmotor |
| Akkukapazität: | 1,5 Ah (optional 3,0 Ah) |
| Presszeit: | ca. 3-4 sek. |
| Akkutyp: | Li-Ion (ohne Memory-Effekt) |
| Akkuladezeit: | ca. 30 min. bei 18 V / 1,5 Ah |
| Schalldruckpegel: | 75 dB (A) in 1 m Abstand |
| Beschleunigungen: | < 2,5 m/s ² (gewichteter Effektivwert der Beschleunigung) |
| Hydrauliköl: | Typ „Shell-Naturelle HF-E 15“ |
| Betriebstemperatur: | -10 °C bis +40 °C |
| Abmessungen Grundgerät: | ca. 371 x 100 x 74 mm (ohne Akku) |
| Gewicht Grundgerät: | ca. 1,8 kg (ohne Akku) |



Achtung: Der mechanische Rücklauf ermöglicht es dem Bediener in Notfällen, das Werkzeug in Ausgangslage zu bringen. Durch ihn kann der Presskopf druckfrei geschaltet werden.

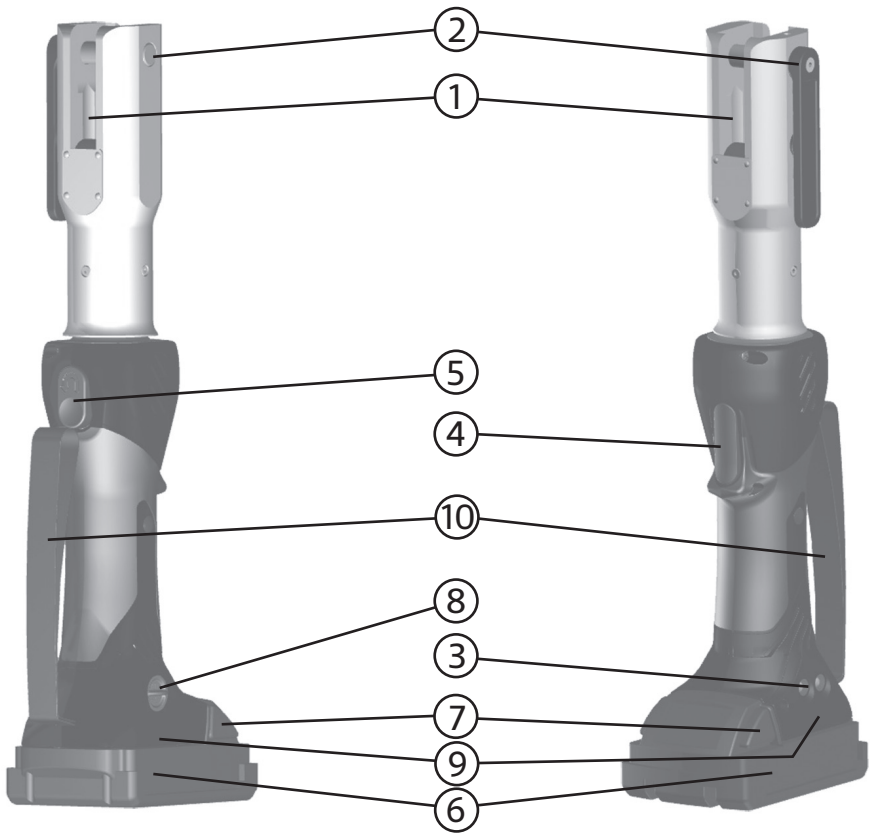

2. Geräteteilebezeichnung Grundgerät

| Pos.-Nr. | Bezeichnung | Pos.-Nr. | Bezeichnung |
|----------|------------------|----------|--|
| [1] | Werkzeugaufnahme | [6] | Akku |
| [2] | Aufnahmebolzen | [7] | Akkuentriegelung |
| [3] | Funktions-LEDs | [8] | USB Schnittstelle |
| [4] | Start/Stop | [9] | Modellbezeichnung und technische Angaben |
| [5] | Rückstelltaste | [10] | Schleufe |

3. Mitgeliefertes Zubehör Grundgerät

Pos.-Nr. Bezeichnung

[1] Akku

[2] Akkuladegerät

[3] USB 2.0 Anschlusskabel mit A-Stecker u. 5-Pol Mini B-Stecker

[4] CD-ROM

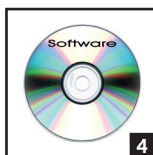

4. Hinweis- und Symbolbeschreibung

 **Gefahr:** Kennzeichnet eine Anweisung, die bei Nichtbeachten zu Verletzungen oder zum Tod von Personen führen kann.

 **Paragrafen:** Informationen zur Produktsicherheit.

 **Achtung/Wichtig:** Kennzeichnet eine Anweisung, deren Nichtbefolgung zu Beschädigungen des Gerätes oder zu Sachschäden führen kann.

 **Bedienung und Pflege:** Tipps und Pflegehinweise zur Werterhaltung Ihres Gerätes.

 **Informationen:** Nützliche Informationen zur ordnungsgemäßen Verwendung dieses Produktes.



Vor Gebrauch
Bedienungsanleitung
lesen



Schutzbrille
tragen



Achtung!
Quetschgefahr

5. Allgemeine Hinweise



Gefahr: Für Personen- und Sachschäden, die sich aus der Nichtbeachtung der Bedienungsanleitung ergeben, wird keine Haftung übernommen.

Benutzen Sie dieses Gerät ausschließlich für den bestimmungsgemäßen Gebrauch. Dieses Produkt darf nur durch eine unterwiesene Person bedient werden, wobei diese Bedienungsanleitung während der gesamten Lebensdauer des Gerätes mitzuführen ist.

Der Betreiber muss:

- dem Bediener die Betriebsanleitung zugänglich machen
- sich vergewissern, dass der Bediener diese gelesen und verstanden hat



In dieser Bedienungsanleitung ist die deutsche Fassung rechtlich maßgebend.

6. Anwendungsbereiche und nicht bestimmungsgemäße Anwendung

Das elektro-hydraulische Presswerkzeug findet ausschließlich Anwendung zu der Erstellung einer dauerhaften Verbindung von Rohren und Pressfittings aller gängigen Materialien wie beispielsweise PE-X-, Mehrschichtverbundrohr- und Metallsystemen. Das Werkzeug ist ausschließlich für den Handbetrieb geeignet und muss nach ca. 40-50 Verpresszyklen hintereinander für ca. 10 Minuten abkühlen. Die entsprechenden Anwendungsbereiche entnehmen Sie der Tabelle auf Seite 59. Das hydraulische Akkuwerkzeug darf ausschließlich in Räumlichkeiten mit einer Beleuchtungsstärke von mind. 400 Lux oder bei Tageslicht verwendet werden.

7. Sicherheitshinweise für die Benutzung des Gerätes















Achtung: Bei Nichtbeachtung der Sicherheitshinweise besteht Gefahr für das Leben und die Gesundheit von Personen bzw. kann es zu Sachbeschädigungen an der Maschine oder der Umgebung kommen!



Achtung: Halten Sie niemals Finger oder andere Körperteile in den Arbeitsbereich der Pressbacken!



Achtung: Halten Sie andere, insbesondere fremde Personen, während der Arbeit mit dem hydraulischen Akkuwerkzeug von Ihrem Arbeitsbereich fern!

-
-  **Achtung:** Tragen Sie geeignete Arbeitskleidung, Schutzhandschuhe und Sicherheitsschuhe!
-  **Achtung:** Überprüfen Sie das Akkuwerkzeug auf eventuelle Beschädigungen. Nehmen Sie nur eine störungsfrei arbeitende Maschine in Gebrauch!
-  **Achtung:** Falls während der Arbeit Gefahr für Mensch oder Maschine entsteht, stoppen Sie Ihr Presswerkzeug durch drücken der Rückstelltaste.
-  **Achtung:** Das Akkuwerkzeug ist für den Dauereinsatz nicht geeignet.
-  **Achtung:** Vor Ingangsetzen des Werkzeuges muss der Gefahrenbereich eingesehen werden. Ein Ingangsetzen darf erst erfolgen, wenn sich daraus keine Gefährdung ergibt und sich keine Person im Gefahrenbereich des Presswerkzeuges befindet.
-  **Achtung:** Ein Eingreifen in den Gefahrenbereich des Presswerkzeuges ist ausschließlich bei vollständig geöffnetem Werkzeug und gezogenem Akku erlaubt.
-  **Achtung:** Der Akku darf erst gezogen werden, wenn das hydraulische Akkuwerkzeug sicher stillgesetzt wurde.
-  **Achtung:** Beim Arbeiten in der Höhe muss das Werkzeug ausreichend gegen das Herabfallen gesichert werden.
-  **Achtung:** Vor Verwendung des Gerätes muss die Beschaffenheit des akkuhydraulischen Presswerkzeuges mittels Sichtprüfung kontrolliert werden. Im Falle von Beschädigung darf das Gerät nicht verwendet werden.
-  **Achtung:** Die Rückwärtsbewegung bei Notsituation wird ausschließlich durch die Betätigung der mechanischen Rückstelltaste eingeleitet.
-  **Achtung:** Gerät nicht öffnen! Bei beschädigter Versiegelung erlischt jeglicher Garantieanspruch. Das Gerät darf nicht ohne Schutzabdeckung betrieben werden.
-  **Achtung:** Bei Aufleuchten der Service-Kontrolllampe muss das Gerät an den Service-center eingesandt werden. Der Kunde darf keine Wartungsarbeiten am Gerät durchführen, da dies zu Gefährdungen und zum Verlust der Garantie führt.
-



Achtung: Der typische A-bewertete Schalldruckpegel kann während des Betriebs 70dB (A) überschreiten. – Gehörschutz tragen!



Achtung: Das Gerät darf nur mit Original-Akkublöcken betrieben werden.



Achtung: Das Gerät darf nicht in explosionsfähiger Atmosphäre betrieben werden.



Achtung: Das Gerät hat nur bei gezogenem Akku eine vollständige Leistungstrennung.



Achtung: Wenn das Presswerkzeug Öl verliert, muss es an den Kundendienst eingeschickt werden.



Achtung: Das Presswerkzeug darf weder bei starkem Regen noch unter Wasser betrieben werden.



Achtung: Hydrauliköle stellen eine Gefahr für das Grundwasser dar. Unkontrolliertes Ablassen oder unsachgemäße Entsorgung steht unter Strafe (s. Umweltschutzbestimmungen).



Achtung: Die eingesetzten Komponenten müssen nachweislich den auftretenden Temperaturen standhalten.

8. Aufbewahrung und Transport

Um Ihr Akkuhydraulisches Presswerkzeug vor Beschädigungen zu schützen, muss es nach jedem Gebrauch gesäubert und mit den entsprechenden Schutzkappen versehen werden. Verstauen Sie das Werkzeug anschließend im mitgelieferten Metallkoffer und sorgen Sie dafür, dass diese sicher verschlossen ist.

9. Inbetriebnahme des Gerätes

Schieben Sie den Akku wie abgebildet in Ihr Presswerkzeug ein, bis die Sicherungstaster eingerastet sind.

Aus Sicherheitsgründen darf der Akku erst dann in das Gerät eingesteckt werden, wenn die entsprechende Pressbacke installiert ist.

Das Presswerkzeug darf niemals ohne Pressbacken betätigt werden.





10. Hinweis zur Verwendung des Akkus und des Ladegerätes

Das Ladegerät ist für 230 V AC 50–60 Hz ausgelegt. Die neuen Akkus werden teilgeladen ausgeliefert und müssen vor dem erstmaligen Gebrauch geladen werden. Zur Aufladung des Akkus werden der Stecker des Ladegerätes in die Steckdose und der Akku in das Ladegerät eingesteckt. Die Ladezeit beträgt ca. 30 Minuten bei einem Akku mit 1,5 Ah. Der Ladezustand des Akkus wird an der Leuchtdiode am Ladegerät angezeigt.

 **Achtung:** Halten Sie den Akku in ungenutztem Zustand fern von Büroklammern, Münzen, Schlüsseln, Nägeln, Schrauben oder anderen kleinen Metallgegenständen, die eine Überbrückung der Kontakte verursachen könnten. Ein Kurzschluss zwischen den Akkukontakten kann Verbrennungen oder Feuer zur Folge haben.

 **Achtung:** Laden Sie den Akku nicht in Anwesenheit leicht entzündbarer Stoffe oder Gase. Ziehen Sie den Stecker des Ladegerätes nach dem Laden aus der Steckdose heraus. Nehmen Sie das Ladegerät nicht auseinander.

 **Achtung:** Bei längerer Lagerung der Akkus muss regelmäßig der Ladezustand kontrolliert werden. Der optimale Ladezustand liegt zwischen 50% und 80%. Die Akkus sollten max. alle 12 Monate nachgeladen werden, um die Tiefenentladung zu vermeiden, welche die Akkus zerstören kann.

 **Achtung:** Einen leer gearbeiteten Akku sollte man nie länger als einen Monat ungeladen lagern, um die Tiefenentladung zu vermeiden, die den Akku zerstören kann.

 **Achtung:** Laden Sie den Akku nur in Ladegeräten auf, die vom Hersteller empfohlen werden. Für ein Ladegerät, das sich für eine bestimmte Art von Akkus eignet, besteht Brandgefahr, wenn es mit anderen Akkus verwendet wird.

 **Achtung:** Verwenden Sie in den Werkzeugen nur die jeweils dafür vorgesehenen Akkus. Die Verwendung anderer Akkus kann zu Verletzungen und Brandgefahr führen.

 **Achtung:** Bei falscher Anwendung kann Flüssigkeit aus dem Akku austreten, mit der Sie nicht in Kontakt kommen sollten. Austretende Akkuflüssigkeit kann zu Hautreizungen oder Verbrennungen führen. Bei zufälligem Kontakt mit Wasser abspülen. Wenn die Flüssigkeit in die Augen kommt, nehmen Sie zusätzlich ärztliche Hilfe in Anspruch.



Der Ladezustand kann durch drücken der Taste am Akku abgerufen werden. Der Akku kann dabei im Presswerkzeug verbleiben, dieses muss aber mindestens 1 Minute vorher abgeschaltet werden (sonst ist die Anzeige ungenau). Die Anzahl der aufleuchtenden LED beschreibt den Ladezustand. Eine blinkende LED signalisiert eine max. Leistungsreserve von 10%. Diese Anzeige sollte nur zur Feststellung der Leistungsreserve benutzt werden.

11. Anwendungsbereiche

| | |
|---------------------------|-------------|
| Edelstahl, Stahl | max. NW 35* |
| Kupfer, Kupferlegierungen | max. NW 35* |
| Mehrschichtverbundrohr | max. NW 32* |
| PEX-Rohr | max. NW 40* |

*Angaben systemabhängig

Für weitere Informationen wenden Sie sich bitte an Ihren Systemanbieter

12. Einsetzen der Pressbacken

1 Hebel [1] durch drehen um 180° öffnen und bis zum Anschlag herausziehen

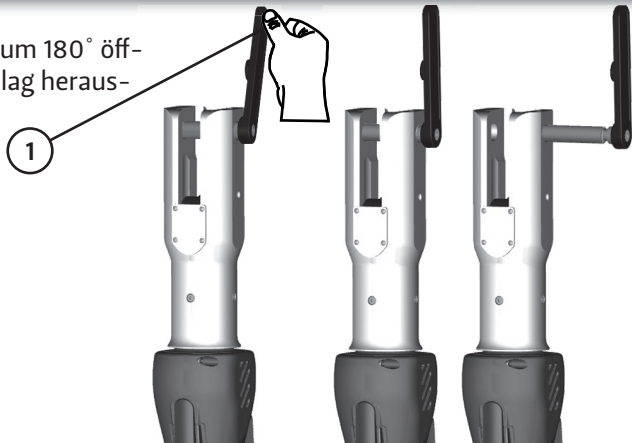

2

Pressbacken [2] in die Aufnahme [3] mittig stecken, Hebel [1] komplett einschieben und durch Drehung um 180° schließen.

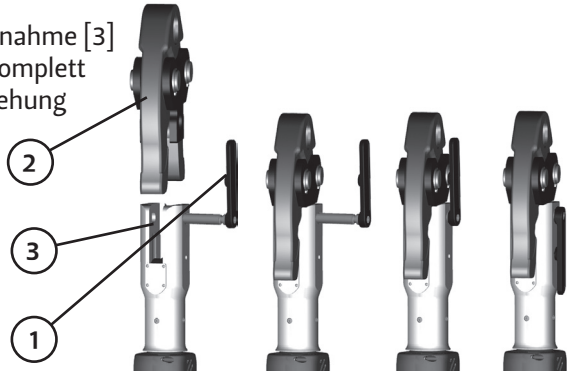

13. Arbeitszyklus Pressen

Der Pressvorgang wird nach Betätigung des Start/Stopp Schalters [4] am Handgriff automatisch ausgeführt. Die hergestellte Verbindung ist dauerhaft und längskraftschlüssig.

Soll der Pressvorgang unterbrochen werden, geschieht dies durch

- loslassen des Start/Stopp Schalters [4] in der **Anfangsphase**
- **jederzeitiges** drücken der Rückstelltaste [5]

Nach Unterbrechung eines Pressvorganges kann die Verbindung erneut gepresst werden, wenn Form und Lage der Pressfitting-Verbindungssteile, insbesondere in radialer Richtung, nicht verändert worden sind.

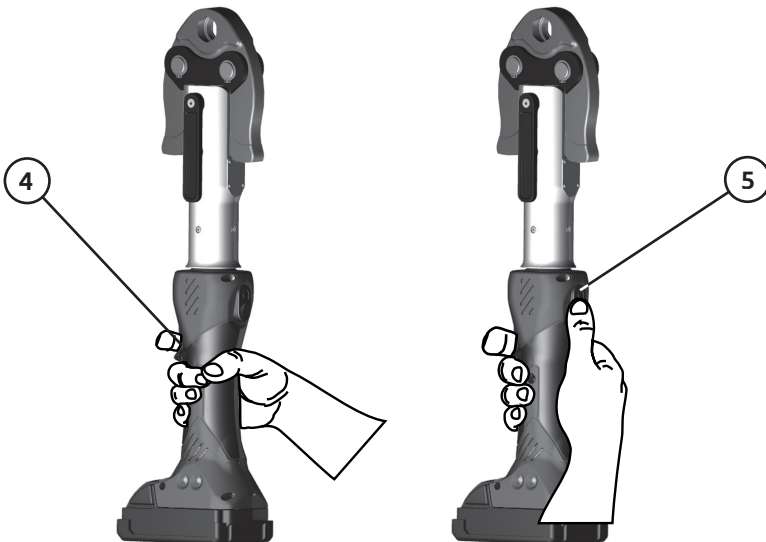

14. Wartungshinweise

Das Presswerkzeug ist nach dem Gebrauch zu reinigen und trocken zu lagern. Sowohl Akku als auch Ladegerät müssen vor Feuchtigkeit und vor Fremdkörpern geschützt werden. Nach Ablauf der voreingestellten Arbeitszyklen muss Ihr Presswerkzeug zum Wartungsdienst, um eine fehlerfreie Funktion zu gewährleisten und die Langlebigkeit zu erhöhen. Der Kunde ist nicht zur Durchführung der Wartung berechtigt.



15. Technische Eigenschaften und Funktionen

- Der Pumpenkörper sowie alle Funktionsteile sind aus hochfesten Materialien gefertigt und geprüft.
- Das Gehäuse ist vollständig aus glasfaserverstärktem, isolierendem und stoßfestem Polyamid gefertigt.
- Das Gerät verfügt über eine leichte, kompakte und robuste Bauweise.
- Der Arbeitstemperaturbereich liegt zwischen -10°C und $+40^{\circ}\text{C}$.
- Die Presskraft des Werkzeuges beträgt 19kN.
- Das Systemsicherheitsventil ist auf ca. 25kN justiert.
- Das Gerät verfügt über ein hohes Rücklauffördervolumen für schnellere Arbeitszyklen.
- Es besteht die Möglichkeit, den Arbeitsverlauf am PC mit der mitgelieferten Software darzustellen (Arbeitsdruck und Arbeitszeit).
- Die Steuerung des Gerätes erfolgt mittels Mikrocontroller.
- Die Drucküberwachung erfolgt mittels eines elektronischen Drucksensors.
- Die Akkulation wird laufend überwacht.
- Das Service Management wird elektronisch verwaltet.
- Die Rückverfolgbarkeit der Arbeitszyklen wird durch die automatische Aufzeichnung und Speicherung in einem internen Speicher gewährleistet.
- Mittels Mini-USB-Schnittstelle können die gespeicherten Daten ausgelesen werden sowie Software Updates durchgeführt werden.
- Zusätzliche LED-Anzeige für Schnell-Info bezüglich Maschinenstatus.
- Der erste Wartungsdienst sollte nach 20.000 Zyklen durchgeführt werden, wir empfehlen jedoch eine jährliche Überprüfung, um eine einwandfreie Funktion der Maschine zu gewährleisten.

16. Installationsanleitung Software

16.1 Systemvoraussetzung

Der PC, auf dem diese Software installiert ist, muss folgende Voraussetzungen erfüllen:

Betriebssystem: Windows XP, Windows Vista, Windows 7

CPU: Pentium 4; mindestens 1,7 GHz

Arbeitsspeicher: 512 MB oder mehr (1 GB oder mehr empfohlen)

Festplatte: 200 MB (1 GB empfohlen)

Bildschirmauflösung: 1024 x 768 oder höher, 65.535 oder mehr Farben

Sonstiges: CD-ROM-Laufwerk, USB 2.0

16.2 Plug & Play

Nach erfolgreicher Installation der mitgelieferten Software wird die Akkuhydraulik automatisch von Ihrem Computer als solche erkannt und Sie können Ihre Programme bzw. Daten aktualisieren.







Eine ausführliche Anleitung zur Installation finden Sie auf der mitgelieferten CD-ROM.

17. Verhalten bei Störungen





Bei einer Störung wird das Werkzeug abgeschaltet und bleibt blockiert. Die Service LED leuchtet rot oder orange. Es kann erst wieder weitergearbeitet werden, wenn der Akku gewechselt bzw. kurzzeitig entfernt und wieder eingesteckt wird.

Sollten nach dem „Reset“ des Werkzeuges die Störung noch vorhanden sein, wenden Sie sich an den Service-center.

17.1 Fehlercodes Service

| Störung | | Ursache Abhilfe |
|---|-------------------|--|
| nach dem Pressen | | |
|  | grün leuchtend | Arbeitswert OK |
|  | grün/rot blinkend | Arbeitswert OK und Serviceintervall überschritten / Service fällig |
|  | rot blinkend | Arbeitswert grenzwertig / Servicecenter kontaktieren |
|  | rot leuchtend | Arbeitswert falsch oder Hardwarefehler / Service notwendig |
|  | orange leuchtend | Temperaturfehler / Werkzeug aufwärmen oder abkühlen |
| nach Einstecken des Akkus | | |
|  | grün leuchtend | keine Störung |
|  | orange leuchtend | Temperaturfehler / Werkzeug aufwärmen oder abkühlen |

17.2 Fehlercodes Battery

| Störung | | Ursache Abhilfe |
|---|----------------|---|
| nach dem Pressen | | |
| | ohne | keine Störung |
|  | rot blinkend | Akku laden/wechseln (ca. 10% Kapazität) |
|  | rot leuchtend | Akku leer |
| nach Einstecken des Akkus | | |
|  | grün leuchtend | keine Störung |
|  | rot leuchtend | Akku laden/wechseln |

17.3 Fehlercodes Ladegerät

| Störung | | Ursache Abhilfe |
|---|-------------------|---------------------------|
|  | rot leuchtend | Ladeprozess beginnt |
|  | rot blinkend | Akku zu heiß oder zu kalt |
|  | grün leuchtend | Akku geladen |
|  | grün/rot blinkend | Akku defekt |

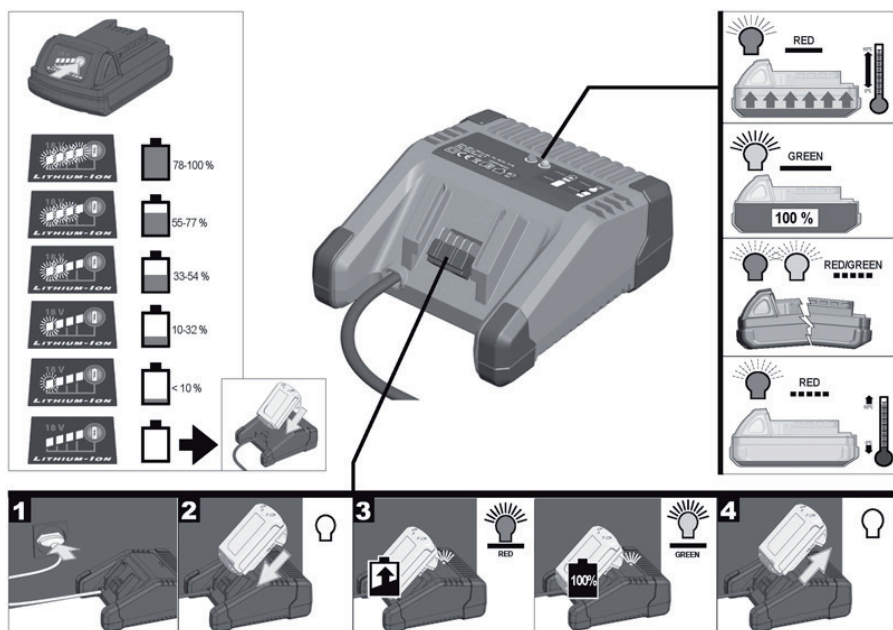

18. Außerbetriebnahme/Entsorgung

Die Entsorgung der einzelnen Komponenten des Aggregates muss getrennt erfolgen. Dabei muss zuerst das Öl abgelassen werden und an speziellen Abnahmestellen entsorgt werden.

Anschließend muss der Akku unter Berücksichtigung der Batterieverordnung speziell entsorgt werden. Bei der Entsorgung der restlichen Teile des Aggregates beachten Sie bitte die Umweltstandards der Europäischen Gemeinschaft, respektive die in Ihrem Land geltenden Vorschriften. Wir empfehlen wegen möglicher Umweltverschmutzung, die Entsorgung durch zugelassene Fachunternehmen vornehmen zu lassen.

Im Bedarfsfall wenden Sie sich bitte an unseren technischen Service.

EU-Richtlinie 2002/96/CE (WEEE) und 2006/66/EC

Dieses Produkt entspricht der EU-Richtlinie 2002/96/EC und 2006/66/EC. Die durchgestrichene Abfalltonne (Abb. A), die auf diesem Gerät abgebildet ist, bedeutet, dass dieses Produkt nach dem Ende seiner Betriebszeit getrennt von den Haushaltsabfällen zu entsorgen ist. Entweder sollte es an einer Sammelstelle für elektrische und elektronische Altgeräte abgegeben werden oder, bei Kauf eines neuen Geräts, dem Verkäufer zurückgegeben werden. Der Verbraucher ist in jedem Falle verantwortlich für die ordnungsgemäße Entsorgung des Geräts nach Ende der Betriebszeit. Nur bei Abgabe des Geräts an einer geeigneten

ten Sammelstelle ist es möglich das Produkt so zu verarbeiten, zu recyceln und umweltgerecht zu entsorgen, dass einerseits Werkstoffe und Materialien wieder verwendet werden können und andererseits negative Folgen für Umwelt und Gesundheit ausgeschlossen werden. Nähere Auskunft bekommen Sie bei ihrem örtlichen Amt für Abfallentsorgung oder in der Verkaufsstelle dieses Geräts. Wenn sich unter dem Korb ein chemisches Zeichen befindet (Hg, Cd, Pb) – Abb. B – bedeutet dies, dass die Batterien eine Konzentration dieses Schwermetalls enthält, die die folgenden Grenzwerte überschreitet: Hg: Quecksilber (0,0005%), Cd: Kadmium (0,002%), Pb: Blei (0,004%)

EU-Richtlinie 2002/96/CE (WEEE) Dieses Produkt entspricht der EU-Richtlinie 2002/96/EC zur Beschränkung der Verwendung bestimmter gefährlicher Stoffe in Elektro- und Elektronikgeräten

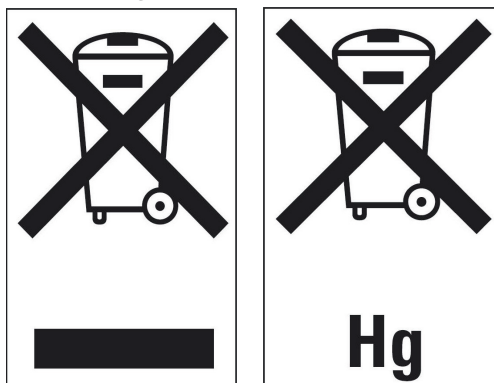

19. Gewährleistung

Jegliche Mängel am Produkt, welche bei Anlieferung festgestellt werden, müssen spätestens und innerhalb von 8 Tagen ab Übergabe schriftlich dem Hersteller angezeigt werden, wobei das Transportdokument und eine konkrete Beschreibung der Art der Mängel beizuschließen ist. Im Falle von versteckten Mängeln muss die Beanstandung innerhalb von 8 Tagen ab Entdecken derselben erfolgen und vor Ablauf eines Jahres ab Empfang des Produktes. Für nicht innerhalb der genannten Fristen beanstandete Mängel übernimmt der Hersteller keinerlei Haftung. Die Gewährleistung deckt keine Schäden, die aus unsachgemäßer Handhabung, schlechter Wartung, nicht Verwendung von originalen Ersatzteilen, öffnen der Geräte von nicht autorisiertem Personal, entstehen. Bei Reparaturen wird die Gewährleistung nur auf die ausgetauschten Ersatzteile geleistet und bringt keine Verlängerung des Gewährleistungszeitraumes für das gesamte Produkt mit sich.

20. Garantie

Der Hersteller gewährt eine Garantie von zwei Jahren oder 20.000 Zyklen, bei sachgemäßer Bedienung ab dem Start der Garantiezeit.

Die Garantiezeit beginnt mit dem Datum der 25ten Verpressung.

Die Garantiezeit verlängert sich auf 36 Monate bzw. max. 30.000 Presszyklen nach erfolgter Wartung bei 20.000 Presszyklen durch ein ASC.

Ab der 30.000 Verpressung wird eine jährliche Wartung bzw. eine in einem Intervall von 10.000 Verpressungen empfohlen, um eine einwandfreie Funktion zu gewährleisten.

Das Gerät ist auch mit einer Service LED ausgestattet, die im Servicefall durch Blinken auf eine fällige Wartung hinweist.

Das Gerät ist nach jedem Gebrauch zu reinigen und trocken zu lagern. Sowohl Akku als auch Ladegerät müssen vor Feuchtigkeit und vor Fremdkörpern geschützt werden. Kontrollieren Sie mit Sorgfalt die Funktionalität und Unversehrtheit des Gerätes und der beweglichen Teile.

Die Garantieleistung umfasst die Behebung sämtlicher auftretenden Schäden oder Mängel des Gerätes, die als gegebene Material- und Fertigungsfehler zum Zeitpunkt der Auslieferung zurückzuführen sind.

Der Servicenachweis erfolgt durch die Speicherung der Servicehistorie in dem Werkzeug unter dem Punkt "Servicetagebuch", welches mittels der mitgelieferten Software ausgelesen werden kann.

Nicht unter die Garantie fallen:

- Schäden, die durch unsachgemäße Verwendung oder mangelhafte Wartung entstehen.
- Schäden, die durch verpressen ungeeigneter (nicht freigegebener) Verbindungsmaterialien und -zubehör entstehen.
- Akku, Ladegerät, Schaltnetzteil.
- Verschleißteile fallen nicht unter die Garantiebestimmungen.

Garantieleistungen brauchen nicht bezahlt werden. Der Verwender hat die Kosten für die Hinfracht zu tragen.

Beanstandungen können nur anerkannt werden, wenn das Gerät ungeöffnet (unbeschädigte Geräteversiegelung) an ein autorisiertes Service Center (ASC) geschickt wird.

Bei Beschädigung erlischt der Garantieanspruch.

Содержание

| | | |
|-----|---|----|
| 1. | Технические данные | 67 |
| 2. | Описание элементов электропресса | 68 |
| 3. | Составные элементы набора | 69 |
| 4. | Объяснение знаков и символов используемых в инструкции | 69 |
| 5. | Общие рекомендации | 70 |
| 6. | Сфера применения и использование, несовместимое с назначением | 70 |
| 7. | Рекомендации по безопасности | 70 |
| 8. | Хранение и транспортировка | 72 |
| 9. | Подготовка к работе с электропрессом | 73 |
| 10. | Инструкция по эксплуатации зарядного устройства аккумулятора | 73 |
| 11. | Диапазон применения | 74 |
| 12. | Монтаж опрессовочных матриц | 75 |
| 13. | Процесс опрессовки | 76 |
| 14. | Рекомендации по эксплуатации | 76 |
| 15. | Техническая и функциональная характеристики | 77 |
| 16. | Инструкция по установке программного обеспечения | 78 |
| 17. | Устранение проблем | 78 |
| 18. | Особые рекомендации по эксплуатации / вывод из эксплуатации | 80 |
| 19. | Условия гарантии | 81 |
| 20. | Детальное описание условий гарантии | 82 |

Копирование, продажа, распространение в любой форме, полностью или частично, содержания данной инструкции без предварительного письменного согласия со стороны компании запрещается

1. Технические данные

| | |
|--------------------------------------|---|
| Мощность опрессовки: | 19 kN |
| Максимальный ход поршня: | 30 mm |
| Номинальное напряжение аккумулятора: | 18 В DC |
| Мотор: | DC постоянного магнита |
| Емкость аккумулятора: | 1,5 Ач (3,0 Ач опционально) |
| Время опрессовки: | 3-4 секунд / цикл |
| Тип аккумулятора: | Li-Ion (без эффекта памяти) |
| Время зарядки: | около 30 минут |
| Уровень шума: | 75 дБ (в среднем) на расстоянии 1 м |
| Ускорение: | < 2,5 м/с ² (взвешенное эффективное ускорение RMS) |
| Гидравлическое масло: | тип „Shell-Naturelle HF-E 15“ |
| Температура условий работы: | от -10 °C до +40 °C |
| Размеры пресса: | около 371 x 100 x 74 мм (без аккумулятора) |
| Вес пресса: | около 1,8 кг (без аккумулятора) |



Внимание: Кнопка Reset дает пользователю возможность восстановить элементы пресса в исходное положение сокращая давление на поршень.

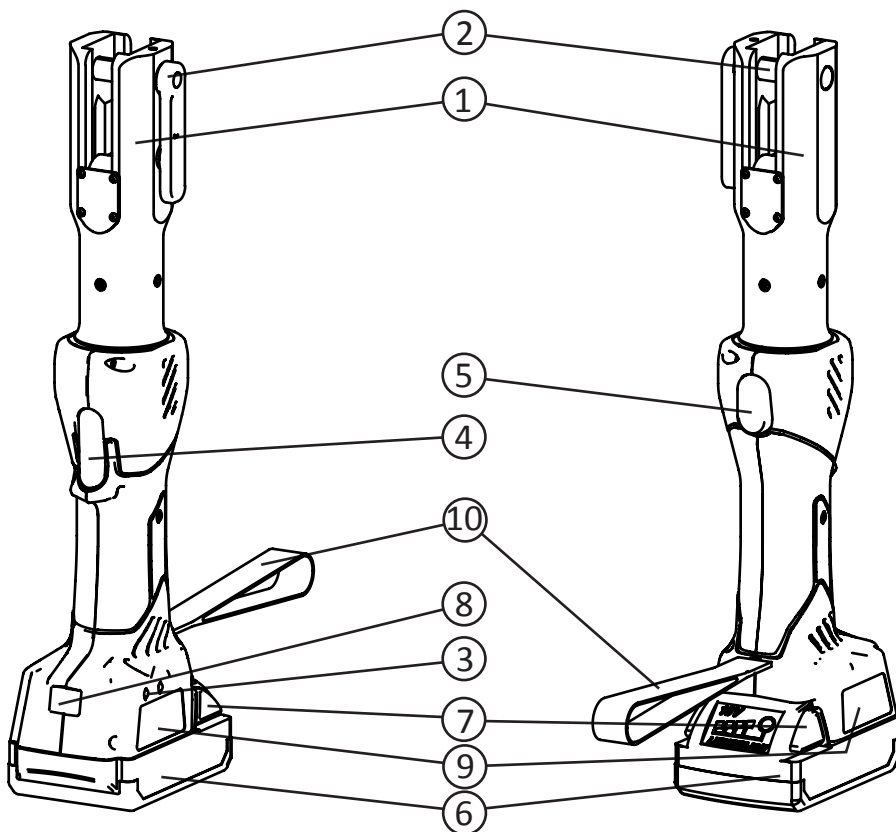

2. Описание элементов электропресса

| Элемент | Описание | Элемент | Описание |
|---------|--------------------------|---------|--|
| [1] | Захват головки | [6] | Аккумулятор |
| [2] | Позиционирующий стержень | [7] | Кнопка блокировки аккумулятора |
| [3] | Светодиоды | [8] | Разъем USB |
| [4] | Кнопка Старт / Стоп | [9] | Название модели и технические характеристики |
| [5] | Кнопка Reset | [10] | Петля |

3. Составные элементы набора

Элемент Описание

[1] Аккумулятор

[2] Зарядное устройство

[3] Кабель мини USB 2.0: четырёхпроводной разъем тип B

[4] CD-ROM

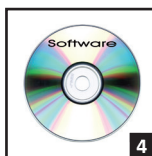

4. Объяснение знаков и символов используемых в инструкции



Угроза: Обозначает предупреждение, несоблюдение которого может привести к травмам или летальному исходу.



Параграф: Информация по эксплуатации.



Внимание: Предупреждение, несоблюдение которого может привести к повреждению пресса или материалов.



Эксплуатация/Уход: Советы и рекомендации, продлевающие срок работы пресса.



Информация: Полезная информация для правильного использования продукта.



Следует прочесть инструкцию до начала работы с прессом!



Следует одевать защитные очки!



Опасность нажатия!

5. Общие рекомендации



Угроза: Производитель не несет ответственности за несчастные случаи или повреждения, вызванные несоблюдением инструкции по эксплуатации.

Пресс может использоваться только по назначению и только специально обученными людьми. Инструкция по эксплуатации должна сопровождать электропресс весь срок его использования.

Пользователь пресса обязан:

- Делать инструкцию по эксплуатации доступной для других пользователей;
- Гарантировать, что любой пользователь пресса прочитал и понял инструкцию.



Согласно действующему законодательству, если есть сомнения, инструкция по эксплуатации на немецком языке является решающей.

6. Сфера применения и использование, несовместимое с назначением

Электропресс предназначен исключительно для создания надежных соединений между трубами и фитингами из типических материалов, таких как сшитый полиэтилен, многослойные композитные материалы и металл. Пресс предназначен исключительно для работы ручным способом и после каждых сорока-пятидесяти циклов работы необходим перерыв около 10 минут для охлаждения. В таблице на стр. 75 указан рабочий диапазон для отдельных материалов. Для работы с электропрессом требуется освещенность минимум 400 люксов или дневной свет.

7. Рекомендации по безопасности



Внимание: Несоблюдение рекомендации по безопасности может привести к опасности для жизни или повреждению здоровья, повреждению самого инструмента или чужой собственности на рабочем месте.



Внимание: Присутствие частей тела, в особенности, пальцев, в рабочем пространстве гидравлической головки потенциально опасно и поэтому запрещается.



Внимание: Пресс должен быть недоступен для посторонних лиц

и оберегаться от вмешательства во время работы с прессом в присутствии посторонних лиц.



Внимание: Носите соответствующую защитную одежду, перчатки и защитную обувь!



Внимание: Проверьте состояние пресса, чтобы убедиться, что он не поврежден. Пресс годен для использования только при условии, что он находится в полном рабочем состоянии.



Внимание: В случае опасности для людей или электропресса следует выключить электропресс, посредством нажатия на кнопку Reset.



Внимание: Пресс не годен для непрерывной работы.



Внимание: Безопасный доступ к рабочему пространству поршня пресса допускается только тогда, когда поршень не находится под давлением, а аккумулятор отключен.



Внимание: Перед включением пресса следует проверить рабочее пространство в целях безопасности. Работа с прессом допустима только тогда, когда нет никакой опасности для пользователей или посторонних лиц.



Внимание: Аккумулятор может быть безопасно отключен после выключения пресса (сокращение давления на поршень после окончания цикла работы).



Внимание: При работе на высоте беречь пресс от падения.



Внимание: Перед использованием пресса, следует визуально проверить его техническое состояние. Запрещается пользоваться поврежденным прессом.



Внимание: Поворот поршня активируется посредством нажатия кнопки Reset на прессе, чем можно пользоваться только в чрезвычайных ситуациях.



Внимание: Нельзя открывать крышку корпуса пресса! В случае срыва пломб крышки корпуса гарантия не действует. Нельзя включать пресс, если предохранительная крышка корпуса вскрыта.



Внимание: Пресс должен быть отправлен в сервисный центр после

автоматического включения света сервисной лампочки. Покупатель не вправе выполнять самостоятельно ремонт, это может привести к опасной ситуации и поэтому в случае самостоятельного ремонта гарантия не действует.



Внимание: Типичный уровень шума в среднем может превышать 70 дБ (А) во время работы. Следует использовать соответствующие средства защиты органов слуха!



Внимание: Пресс можно заряжать только от оригинальных аккумуляторов компании



Внимание: Нельзя пользоваться прессом в потенциально взрывоопасной среде.



Внимание: Пресс полностью выключен только тогда, когда аккумулятор отключен.



Внимание: Нельзя пользоваться прессом при сильном дожде или под водой.



Внимание: В случае утечки масла из пресса следует отправить его в сервисный центр компании.



Внимание: Гидравлические масла представляют угрозу для грунтовых вод. Неконтролируемый разлив, или распоряжение маслом противоправное действующему природоохранному законодательству, преследуется по закону.



Внимание: Убедитесь, что используемые компоненты отвечают требованиям температуры.

8. Хранение и транспортировка

Для защиты пресса от повреждения, следует чистить его после каждого использования. После работы с прессом поместите его в назначенную для Металлический чемодан и убедитесь, что она точно закрыта.

9. Подготовка к работе с электропрессом

Вставьте аккумулятор, как показано на иллюстрации, и нажмите его так, чтобы щелкнул зажим защитной блокировки.

В целях безопасности, аккумулятор следует подключать только после помещения определенной матрицы.

Работа с прессом без правильно помещенной матрицы запрещается.





10. Инструкция по эксплуатации зарядного устройства аккумулятора

Параметры зарядного устройства: 230 В AC, 50-60 Гц. Новые аккумуляторы заряжены не полностью и они должны быть заряжены перед первым использованием. Для того, чтобы зарядить аккумулятор, следует подключить его к зарядке, а вилку вставить в розетку. Аккумулятор 1,5 Ач заряжается около 30 минут. Режим работы и степень заряда аккумулятора указывают диоды LED зарядного устройства.

 **Внимание:** Аккумулятор, если не используется, следует держать подальше от скрепок, монет, ключей, гвоздей, винтов и других мелких металлических предметов, которые могут привести к короткому замыканию а, в итоге, привести к взрыву или пожару.

 **Внимание:** Аккумулятор нельзя заряжать возле горючих газов или веществ. По окончании заряда отключите зарядку от сети. Нельзя разбирать зарядку.

 **Внимание:** Если аккумуляторы хранятся в течение длительного времени, следует периодически проверять степень заряда. Оптимальный уровень заряда от 50% до 80%. Аккумулятор следует заряжать, по крайней мере, каждые 12 месяцев, для того, чтобы избежать полного разряда, который может привести к повреждению аккумулятора.

 **Внимание:** Полный разряд аккумулятора может привести к его повреждению, поэтому больше месяца разряженные аккумуляторы храниться не должны.

 **Внимание:** Использование зарядного устройства предназначенного для заряда другого типа аккумуляторов может привести к пожару.

 **Внимание:** Используйте аккумуляторы рекомендованные

производителем. Использование другого типа аккумуляторов может привести к аварии, травмам или к пожару.



Внимание: Неправильное использование может вызвать протекание аккумулятора. Следует избегать контакта с жидкостью, что может быть причиной раздражения кожи или ожога. В случае контакта кожи с жидкостью, промойте ее обильной струей воды. Если жидкость попала в глаза, немедленно обратитесь к врачу.



Уровень заряда можно проверить, нажимая на соответствующую кнопку на аккумуляторе. В то же время, аккумулятор может оставаться в электропрессе, но он должен быть выключен не короче чем одну минуту (или чтение будет неточным). Количество освещенных светодиодов показывает уровень заряда. Мерцающий индикатор указывает резерв, не более чем на 10% уровня заряда. Цель этого чтения - приблизительное определение уровня заряда или резерва аккумулятора.

11. Диапазон применения

Нержавеющая сталь макс. DN 35*

Медь, медные сплавы макс. DN 35*

Многослойные композитные материалы, макс. DN 32*

Сшитый полиэтилен макс. DN 40*

*Спецификац / информация относится к стандартам DN. Для получения более полной информации, свяжитесь с поставщиком инсталляционных систем.

12. Монтаж опрессовочных матриц

1

Поверните рычаг позиционирующего стержня [1], вращая его на 180° и выдвиньте позиционирующий стержень, пока не почувствуете сопротивление.

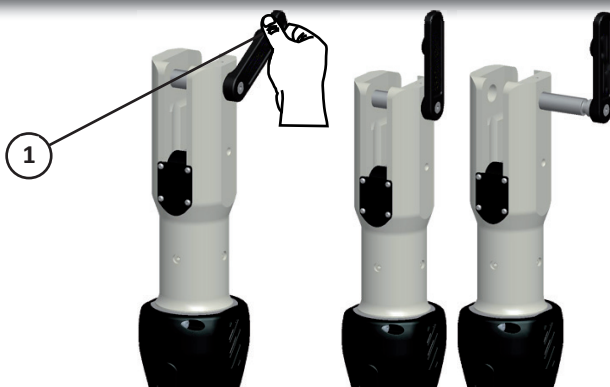

2

Вставьте матрицу [2], в захват головки [3], вставьте обратно позиционирующий стержень [1] до конца и закрепите его, вращая рычаг стержня на 180°.

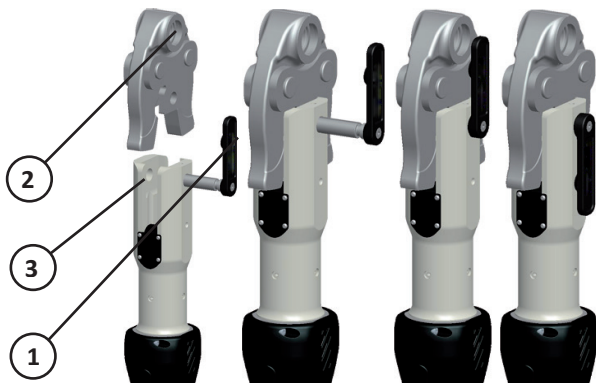

13. Процесс опрессовки

Процесс опрессовки происходит автоматически через нажатие на кнопку Старт / Стоп [4] на ручке пресса. Опрессовка, полученная в результате действия продольных сил, прочна. Этот процесс может быть прерван:

- На начальном этапе, отпустив кнопку **старт / стоп** [4].
- В любой момент, через нажатие на кнопку **Reset** [5].

Пользователь, прервав опрессовку, может продолжить процесс если форма и положение соединителя не изменились, особенно, относительно его радиусного положения.

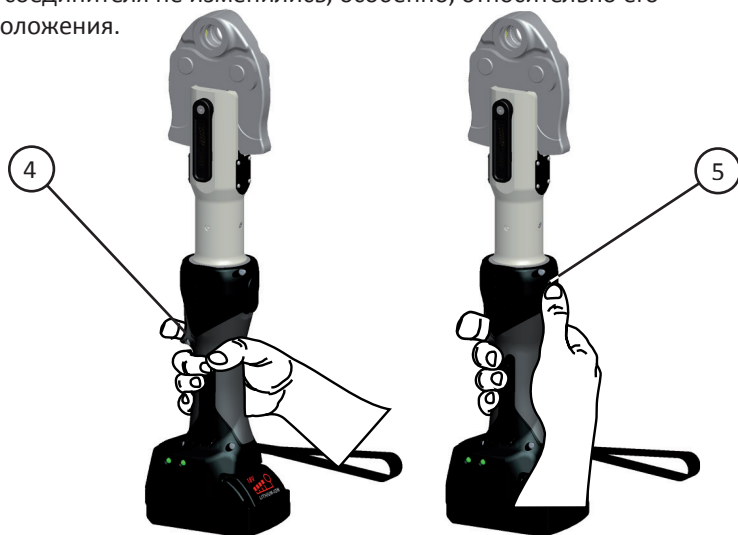

14. Рекомендации по эксплуатации

Как правило, пресс не требует никакого специального ухода. Пресс должен быть очищен после использования и храниться в сухом месте. Зарядное устройство должно быть защищено от влаги и посторонних материалов.

Кроме соблюдения вышеупомянутых рекомендаций пресс требует технического осмотра в авторизованном сервисном центре, что обеспечивает бесперебойную работу и продлевает срок работы пресса. Пользователь не имеет право на техническое обслуживание пресса.



15. Техническая и функциональная характеристики

- Корпус стержня и все компоненты произведены из высокопрочных сертифицированных материалов.
- Корпус, который является изоляцией от поражения электрическим током, произведен полностью из полиамида упрочненного стекловолокном.
- Пресс характеризуется легкой, компактной и прочной конструкцией.
- Диапазон рабочих температур: от -10 °С до +40 °С.
- Мощность опрессовки 19кН.
- Предохранительный клапан гидравлической системы установлен в 25 кН.
- Система двухступенного режима работы штока: быстрое движение поршня при низком давлении предварительной нагрузки и свободного движения поршня при высоком давлении рабочей нагрузки.
- Возврат штока поршня контролируется программным обеспечением.
- Процесс опрессовки можно посмотреть на компьютере (давление и время работы) благодаря программному обеспечению.
- Управление устройством осуществляется посредством микроконтроллера.
- Давление контролирует электронный датчик давления.
- Питание осуществляется с помощью системы постоянного контроля питания.
- Сервисные работы проводятся с использованием электронных систем.
- Возможность анализа процесса работы благодаря автоматической записи.
- Чтение хранящейся информации, а также обновление программного обеспечения возможны посредством мини порта USB.
- Дополнительные светодиоды LED указывают статус работы прессы.
- Первый технический осмотр требуется после 20000 циклов, но мы советуем проводить ежегодную проверку, чтобы гарантировать правильную работу машины.

16. Инструкция по установке программного обеспечения

16.1 Требования к системе 27

Параметры компьютера для установки программного обеспечения должны быть следующими:

Операционная система: Windows XP, Windows Vista, Windows 7

Процессор: Pentium 4; 1,7 ГГц или выше

ЗУПД: 512 МБ или больше (рекомендуется 1 ГБ)

Жесткий диск: 200 МБ (рекомендуется 1 ГБ)

Разрешение: 65535 цветов, 1024 x 768 или выше,

Другие требования: CD-ROM привод, USB 2.0

16.2 Plug & Play



После успешной установки программного обеспечения компьютер автоматически распознает пресс APE19, что дает возможность осмотра записи процесса работы и обновления программного обеспечения.





Подробные инструкции по установке п.о. на компакт-диске.

17. Устранение проблем





В случае выхода из строя пресс автоматически выключается и блокируется. Светодиод LED указывающий статус работы горит красным или оранжевым цветом. Дальнейшая работа возможна только, соответственно, после изменения, или временного отключения аккумулятора. Если неисправность, мимо “ресета”, повторяется, следует связаться с сервисным центром.

17.1 Информационные сигналы –эксплуатация пресс





| Неполадка / статус работы | | Причина / Решение проблемы |
|---|-------------------------------|--|
| После заключения цикла опрессовки | | |
|  | непрерывный зеленый | Запись памяти правильна |
|  | мерцающий зеленый/ красный | Запись памяти правильна, сервис просрочен / требуется сервис |
|  | мерцающий красный | Граница записи памяти / требуется контакт с сервисом |

| | | |
|---|-----------------------|---|
|  | непрерывный красный | Неудача записи памяти / сервис необходимо нужен |
|  | непрерывный оранжевый | Слишком высока (низка) температура работы. Требуется перерыв (изменение условий работы) если пресс распаривший (охлажденный). |
| после подключения аккумулятора | | |
|  | непрерывный зеленый | Аккумулятор работает правильно |
|  | непрерывный оранжевый | Слишком высока (низка) температура работы. Требуется перерыв (изменение условий работы) если пресс распаривший (охлажденный). |

17.2 Информационные сигналы - аккумулятор

| Неполадка / статус работы | Причина / Решение проблемы | |
|---|----------------------------|---|
| После заключения цикла опрессовки | | |
| | отсутствие света | аккумулятор работает правильно |
|  | мерцающий красный | следует зарядить / менять аккумулятор осталось (около 10 % Ёмкость) |
|  | непрерывный красный | аккумулятор разрядился |
| после подключения аккумулятора | | |
|  | непрерывный зеленый | аккумулятор работает правильно |
|  | непрерывный красный | следует зарядить / менять аккумулятор осталось |

17.3 Информационные сигналы - Зарядное устройство

| Неполадка / статус работы | Причина / Решение проблемы | |
|---|----------------------------|---|
|  | непрерывный красный | Зарядка началась |
|  | мерцающий красный | Слишком высока (низка) температура аккумулятора |
|  | непрерывный зеленый | Аккумулятор вполне заряжен |
|  | мерцающий зеленый/красный | Аккумулятор работает неправильно |

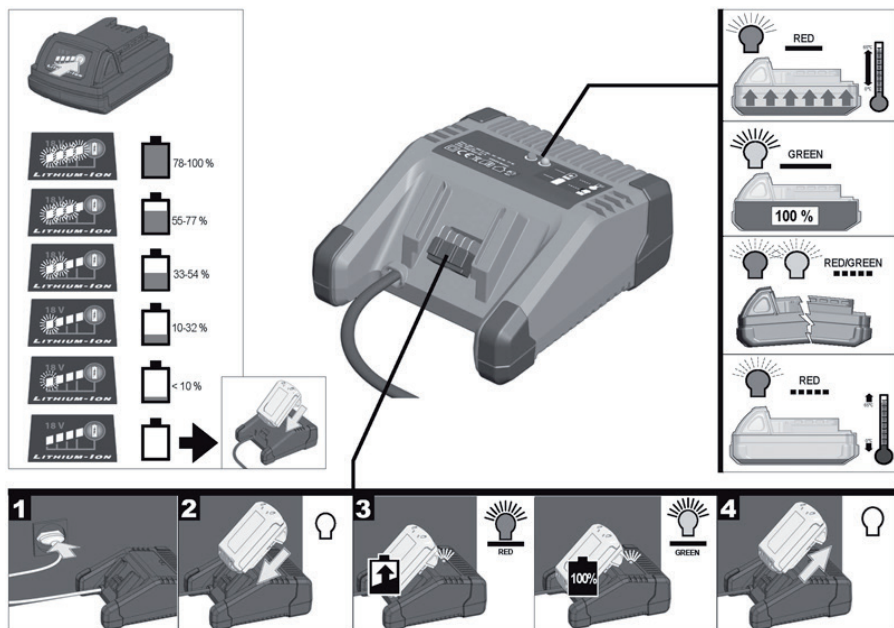

18. Особые рекомендации по эксплуатации / вывод из эксплуатации

Все элементы пресса должны быть выведены из эксплуатации отдельно. Сначала следует слить гидравлическое масло и передать в признанное предприятие по утилизации гидравлических масел. Затем следует утилизировать аккумулятор в соответствии с действующим законодательством. При утилизации остальных элементов следует соблюдать европейские экологические стандарты и законодательство данной страны. Для предотвращения загрязнения окружающей среды, пресс следует передать в признанное предприятие по утилизации. Если необходимо, обратитесь в авторизованный сервисный центр.

Директива 2002/96/EC (WEEE) and 2006/66/EC

Данный продукт соответствует требованиям Европейской Директивы 2002/96/EC. Символ перечеркнутой корзины на инструменте обозначает необходимость специальной утилизации в конце срока службы пресса. По этой причине его следует передать в пункт приема электромусора или вернуть продавцу при покупке похожего продукта. В обоих случаях ответственность за правильную утилизацию продукта положена на покупателя. Тем способом все элементы пресса могут быть переработаны во время правильной утилизации, что позволит избежать негативного воздействия на окружающую среду и здоровье и является вкладом

в утилизацию компонентов продукта. Для получения информации о селективной сборке отходов, свяжитесь с вашим местным учреждением, занимающимся селективной сборкой отходов, или обратитесь в место покупки пресса.

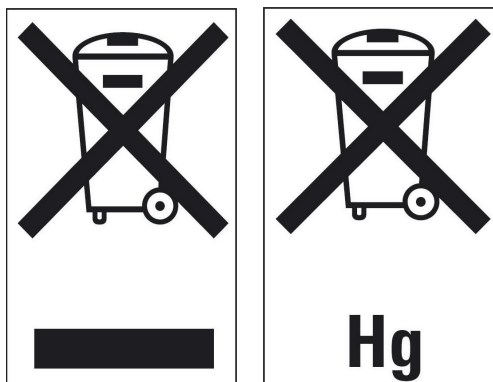

19. Условия гарантии

Поставщик должен быть уведомлен в письменной форме не позднее, чем через восемь дней после Поставки, о любых дефектах, замеченных после Поставки. Наряду с подробным описанием дефекта следует предоставить документ, подтверждающий Поставку. В случае скрытых дефектов похожее уведомление, тоже в письменной форме, должно быть представлено через восемь дней после обнаружения дефекта и не позднее, чем через один год с момента получения товара. Компания Joiner's Bench не несет ответственности за дефекты, не сообщенные в течение данного срока. Данная гарантия не распространяется на дефекты или повреждения, вызванные пренебрежением, неправильной эксплуатацией или попыткой самостоятельного ремонта или использования неоригинальных запасных частей. В случае гарантийного ремонта, гарантия продлевается на замененные детали (не на целый пресс).

20. Детальное описание условий гарантии

Компании уделяет гарантии на срок 2 лет или 20 000 циклов, если инструмент используется для соответствующей цели и при условии регулярного технического осмотра.

Гарантия начинается с днем, в котором сделано двадцать пятый цикла цикл опрессовки и. Гарантию можно продлить до 36 месяцев или 30 000 циклов под условием передачи электропресса в Авторизованный Сервисный Центр за истечением 10 000 циклов. После 30 000 циклов рекомендуется регулярный технический осмотр в Авторизованном Сервисном Центре каждые 10 000 циклов или 12 месяцев. Это необходимо для обеспечения правильной работы пресса.

Мерцающий светодиод LED указывает на необходимость технического осмотра.

Пресс должен быть очищен после использования и храниться в сухом месте. Так аккумулятор, как и зарядное устройство должны быть защищены от влаги и посторонних материалов. Перед включением пресса следует проверить состояние и функционирование подвижных элементов электропресса.

Гарантия распространяется на устранение любых повреждений или дефектов, выступающих в прессе которые касаются материально-производственных дефектов существующих с момента поставки.

История и запись сервисных работ хранится в памяти инструмента в файле дневника. Программное обеспечение дающее возможность посмотреть историю сервиса поставляется вместе с прессом.

Гарантия не распространяется на:

- Ущерб, причиненный в результате неправильного использования или плохим обслуживанием.
- Повреждения, вызванные опрессовкой несоответствующих материалов и использование неавторизованных аксессуаров.

Технический осмотр и запасные части бесплатны. Пользователь принимает на себя расходы, связанные с транспортом. Претензии могут быть приняты только в том случае, если инструмент передан в Авторизованный Сервисный Центр закрытый (пломбы нетронуты).

В случае срыва пломб крышки корпуса гарантия не действует.

**AUSTRALIA**

AusPress
Press-Fit, Drainage & Tooling Solutions
PO Box 107
Corunna Avenue
AU - Melrose Park SA 5039
Tel: +61 8 8374 3426
blucher@blucher.com.au

BELGIUM

Sadinter-Sogecomex SA
SAD Group
Rue Marguerite Bevoetsstraat 59
BE - 1190 Brüssel
Tel: +32 2 349 09 25
info@sadinter.be
www.sadgroup.be

BRASIL

Isoelectric Brasil
Rua Joao Knapik 614
BR - 83420-000 Quatro Barras
Tel: +55 41 3554 1514

CHINA

Beijing May-Sunshine Industrial
and Tech Co, Ltd
Rm A- 1211, Building1,
No. 16, Ronghua South Road, BDA,
CN - 100176 Beijing
Tel.: 86 10 51667404
Fax: 86 10 68199421
hr@bjmay.com
www.bjmay.com
www.intercable-china.com

FRANCE

A.R.M. Répar
57, route de Bray (B.P.4)
FR - 77130 Marolles sur Seine
+33 1 64312436
infosarm@armrepar.fr
www.armrepar.fr

GERMANY

Joiners Bench GmbH
Taubenstraße 5
DE - 42857 Remscheid
Tel: +49-2191-362156
service@joiners-bench.de
www.joiners-bench.de

ISRAEL

KFAR MENACHEM
Metal works
Kibbutz Kfar Menachem
IL - 79875 MENACHEM

ITALY

Intercable srl
Via Campi della Rienza 21
IT - 39031 Brunico (BZ)
Telefon: +39 0474 571 700
Fax: +39 0474 555 511
info@intercable.com
www.intercable.com

NETHERLANDS

Presstool Service B.V.
Plantijnweg 16
NL - BB 4104 Culemborg
Tel: +31 345 533 661
service@presstoolservice.nl

POLAND

PHU Progress
ul. Poznańska 275a
PL - 88-100 Inowrocław
tel. +48 52 35-37-200
fax +48 52 35-49-541
biuro@progres-narzedzia.pl
www.progres-narzedzia.pl

QATAR

JBK Ducab W.L.L.
Office number C103 Block 18
SAFWA Building
BARWA COMMERCIAL AVENUE



RUSSIA

to be announced
in St. Petersburg and Moscow

SCANDINAVIA - SE / DK / NO / FI

HMS Nordic AB
Flottiljvägen 22 /
SE - 392 41 Kalmar
Tel: +46-480-281 66
order@hmsnordic.se
www.hmsnordic.se

SERBIA

ELTEC Export-Import
Radnička 53
RS - 11030 Beograd,
Tel/fax +381(0)11-3555-065, 3559-446
Mob. +381(0)63-332-376
info@eltec.rs
www.eltec.rs

UK

M-Press Fittings Ltd
Foldhead Mills
GB - Newgate / Mirfield WF14 8DD
Tel: +44 01924 491 797
www.mpressfittings.co.uk

Art.-No.:.....BDA-HENSPM19
Date: 23.08.2018
Version: 3.2

